



MODUL-SYSTEM PRODUCTCATALOGUS



Alles is mogelijk

Modul-System zet wereldwijd de toon op het gebied van bedrijfswageninrichtingen. Wij helpen u bij het inrichten van uw auto zoals u dat wilt.



Inhoudsopgave

5	Modul-System
8	Introductie van ons assortiment
14	Zijstukken, opzetstukken, gereedschapspanelen en zijpoten
16	Legborden
20	Werkbladen en gereedschapspanelen
22	Ladeblokken
26	Ladeblokframe, Mobil-koffer
28	Kasten
32	Schuifbescherming en liggers
34	Modul-Cogo
38	Modul-accessoires
46	Montageartikelen



Een wereld vol unieke behoeften

Hoe ziet uw werkdag er eigenlijk uit? In welk merk auto rijdt u? Welk gereedschap gebruikt u? Wij weten dat geen enkele klant hetzelfde is. Zo heeft een loodgieter hele andere behoeften dan een elektricien. En een elektricien in Parijs heeft weer andere behoeften dan een elektricien in Londen. Zelfs in Londen verschillen de behoeften van collega tot collega. Daarom heeft Modul-System ervoor gekozen om de nummer één te worden op het gebied van modulaire inrichtingen.

Een modulair systeem is namelijk per definitie een flexibel systeem, waarmee u een inrichting kunt creëren die niet alleen op uw unieke behoeften is afgestemd, maar ook aantrekkelijk is geprijsd, zodat u geld overhoudt voor accessoires en speciale oplossingen.

Een breed assortiment voor alle voertuigen

Wij werken al jarenlang nauw samen met de grootste fabrikanten van lichte bedrijfswagens. U kunt er dus zeker van zijn dat wij voor ieder voertuigtype de allerbeste oplossing voor u én uw werkplek weten te vinden.

Een keuze die goed is voor uw portemonnee én voor het milieu

Wij leven in een wereld waarin niet alleen praktische behoeften zijn, maar waarin ook behoefte is aan zorg voor het milieu, voor de mensen met wie we werken en voor onze gezondheid. Bij Modul-System proberen wij op allerlei manieren de toon te zetten bij de ontwikkeling van kwaliteitsproducten. Zo waren wij het eerste bedrijf in onze branche dat hoge-sterktestaal (HSS) in de inrichtingen toepaste. HSS is naast een oersterk en veilig materiaal ook zeer licht wat minder kooldioxide-uitstoot en lagere brandstofkosten betekent. En natuurlijk zijn wij ook ISO 14001 gecertificeerd.

Wat vandaag zo handig leek, kan morgen ineens in een heel ander daglicht staan. Met Modul-System bent u zowel nu als in de toekomst gegarandeerd tevreden!

Professionals voor u

Wij leveren al ruim 40 jaar inrichtingen en u kunt als klant met een gerust hart op onze ervaring bouwen. Hetzelfde geldt voor ons veiligheidsprogramma, waarin wij voor onze crashtest gebruikmaken van de beste veiligheidscentra ter wereld, zoals ondermeer het Volvo Cars Safety Centre. Dit resulteert in veiligheidsproducten, zoals onze schokbestendige montagebeugel.

Ervaring alleen is echter niet genoeg. Het is minstens zo belangrijk om innovatief te denken en de klantbehoeften tot in detail te begrijpen. Bij elk ontwikkelingsproject worden in samenwerking met klanten en gebruikers testen gedaan, die als voorwaarde dienen bij de ontwikkeling van de nieuwe producten en innovaties.

Kwaliteitsgarantie tot op de kleinste schroef

Onze producten zijn goedgekeurd volgens de Europese TÜV-standaard.

Ons ISO 9001-certificaat garandeert de kwaliteit van het complete proces: van ontwikkeling en productie tot levering, verkoop en klantenservice. Hierdoor kunnen wij op de door ons geproduceerde producten maar liefst 36 maanden garantie geven. Daarnaast hebben wij de kortste levertijden binnen onze branche.

Modul-System Service Centers

Wij hebben al jarenlang in heel Europa een hoogstaand en uitgebreid Service Centers-netwerk. Een Modul-System Service Center is een erkende

dealer die over de competentie beschikt om u goed te adviseren, een expert is op het gebied van onze producten en installatie ervan in uw voertuig.

Bij onze Service Centers kunt u uw voertuig ook laten uitrusten met vloer- en wandbekleding, laten uitrusten met elektronica en kunt u hulp krijgen met de verlichting, het vastzetten van lading en dakdragers.

Het enige wat u hoeft te doen, is deze vragen beantwoorden:

- 1) Wat doet u?
- 2) Wat hebt u nodig?
- 3) Wanneer hebt u het nodig?

Kijk voor uw dichtstbijzijnde Modul-System Service Center op onze website www.modul-system.com.

Key Account

Wij kunnen onze klanten een totaalpakket bieden. Dat is onze specialiteit. Internationaal alle oplossingen centraal en plaatselijk onder één dak, dat wil onder andere zeggen: u hebt een contactpersoon bij ons en wij verzorgen zowel de levering als de installatie op locaties in diverse landen. Onze service voegt waarde toe aan uw organisatie doordat wij de doorlooptijd verminderen vanaf de levering van uw voertuig totdat het gebruiksklaar voor u staat. Neem contact op met onze afdeling Key Account op: info@modul-system.com

**ISO
14001**

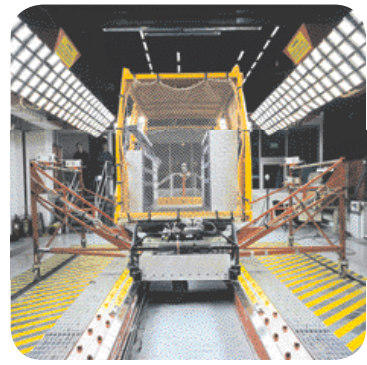

36

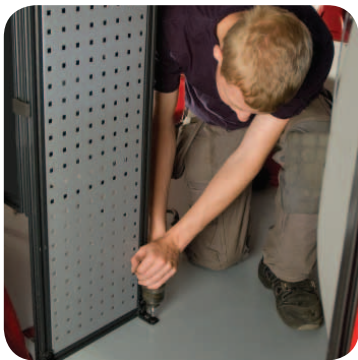

**ISO
9001**

Het systeem met eindeloze mogelijkheden

Met behulp van de verschillende modules met de geïntegreerde T-rails, innovatieve oplossingen en de slimste accessoires, creëren wij een bedrijfswageninrichting die eindeloze mogelijkheden biedt.

De modules

Modul-System bestaat uit modules die zijn opgebouwd rond een frame dat voor extra sterkte zorgt. Het zelfdragende frame geeft de benodigde structuur en sterkte en neemt alle belastingen op.

Het complete systeem is opgebouwd rond de gemeenschappelijke coëfficiënt van 27 mm. Eén module is 324 mm breed, wat het inrichten van de ruimte in een voertuig met meerdere modules eenvoudig maakt. De modules zijn verder leverbaar in 3 verschillende dieptes: 216 mm, 324 mm en 486 mm.



Het frame, met laden, gereedschapspaneel en toplaar

Flexibele modulariteit

De modulaire breedte, diepte en hoogte garanderen een flexibel systeem dat bestaat uit producten met verschillende toepassingsgebieden. De laden in een ladeblok kunnen bijvoorbeeld naar behoefte worden verplaatst of worden vervangen door een kastdeur. Opzetstukken zijn te gebruiken als poten en vierkante modules kunnen 270 graden kunnen worden gedraaid in het systeem, wat ze bijzonder geschikt maakt voor inbouw bij een zijdeur.



Vierkante module

Geïntegreerde T-rails

Het frame heeft een slimme eigenschap die de sterkte en functionaliteit bevordert. De unieke en gepatenteerde T-rails fungeert als interface voor de overige modules en maakt het mogelijk om bijvoorbeeld het opzetstuk te verstellen zodat dit optimaal op de voertuigcarrosserie kan worden afgestemd.

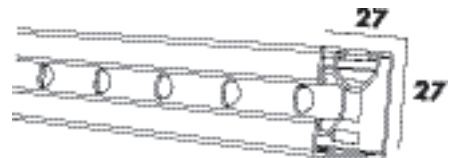

Frameprofiel met geïntegreerde T-rails

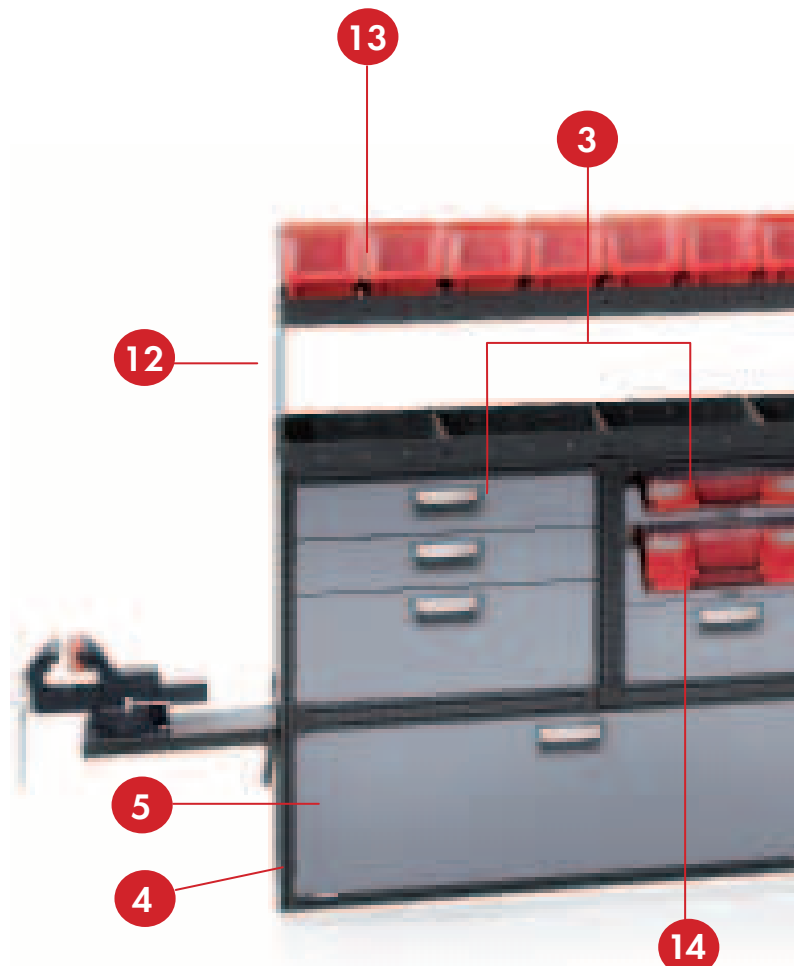

Uitzonderlijk veilig en milieuverantwoord

De modules hebben met elkaar gemeen dat ze veilig kunnen worden geïnstalleerd. Dankzij het systeem voor snelle en eenvoudige opliggende montage kan gemakkelijk worden gecontroleerd of modules correct zijn geïnstalleerd. Het systeem is ook ontwikkeld om de bevestigingspunten in de auto zo effectief mogelijk te benutten.

De geïntegreerde T-rails helpt hierbij, doordat de bevestigingspunten eenvoudig kunnen worden verplaatst.

Alle producten zijn ontwikkeld voor de krachten waaraan ze in het rijdende voertuig worden blootgesteld. Dit komt normaal gesproken overeen met een veiligheidsfactor (3G) ten opzichte van een stilstaand voertuig.

De laadcapaciteit en het gedrag bij aanrijdingen van de producten is uitgebreid getest en de producten zijn goedgekeurd volgens de Europese TÜV-standaard. De maatvoering en gekozen materialen zijn afgestemd op een maximale laadcapaciteit, alsook een zo laag mogelijk gewicht om aan het vereiste lage brandstofverbruik en zo min mogelijk invloed op het milieu te voldoen. Voor een optimaal gewicht kunnen de modules naar wens met afdekplaten, gereedschapspanelen, e.d. worden uitgerust. Het systeem is vervaardigd uit HSS-staal wat niet alleen zeer sterk en veilig is, maar ook licht van gewicht en zo het milieu ontziet.

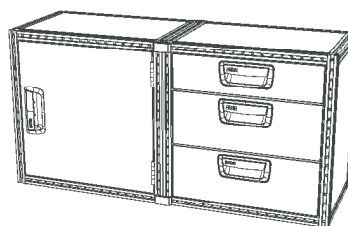

Opliggende montage.

1 Gereedschapspaneel

2 Zijstuk

3 Ladeblok/
Modul-Box ladeblok

4 Ladeblokframe

5 Deur

6 Legbord

7 Schuifbescherming/
ondersteuningsligger

8 Opberg- en kledingkasten

9 Legbord met neerklapbaar front

10 Opzetstukken

11 Variabel legbord en hoeklegbord

12 Opzetplaten

13 Modul-Box

14 Mobil-koffer

15 Compact Series-legborden

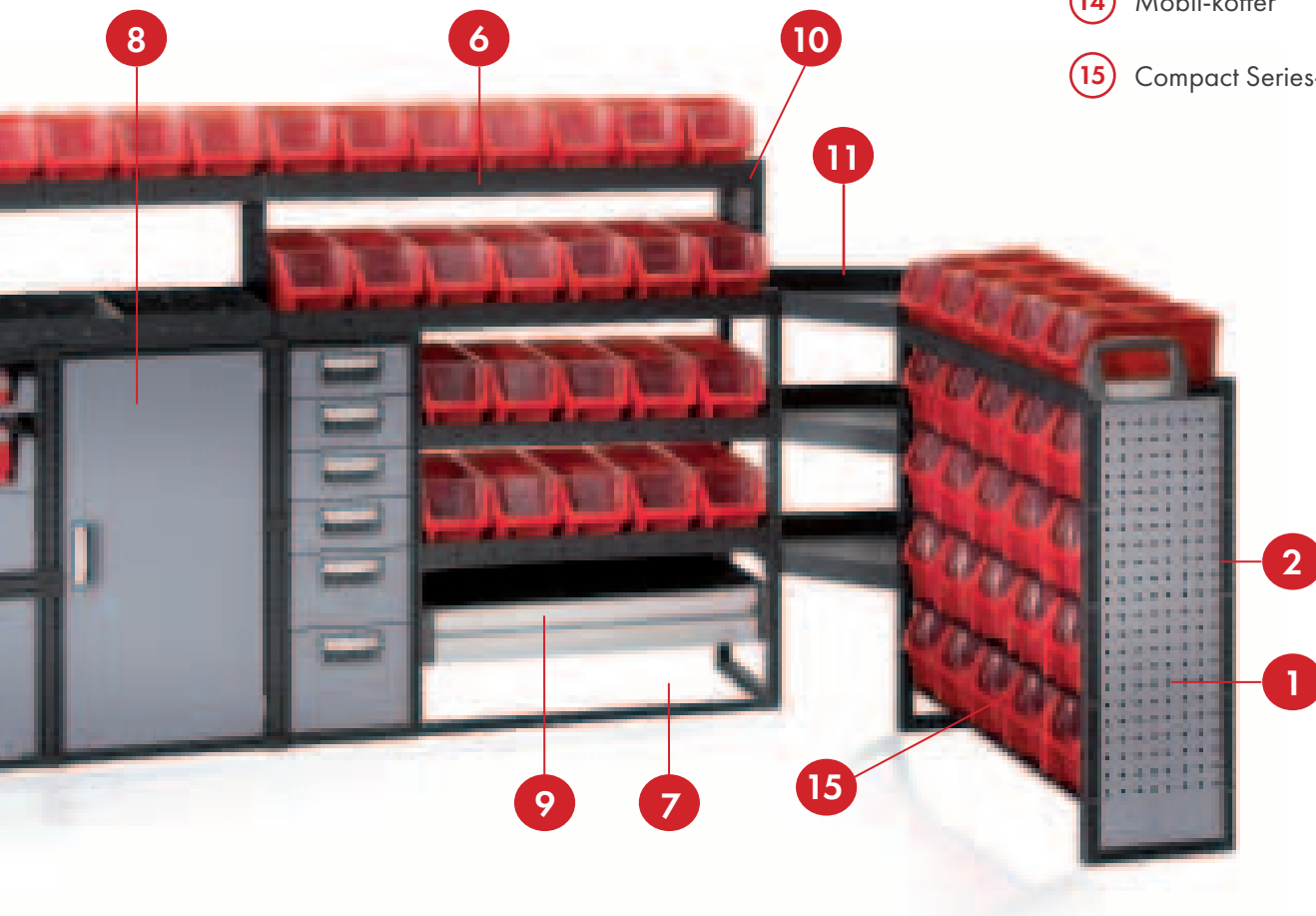

Het E3-systeem

Extra diepe laden voor zware belading

E3 is geschikt voor personenauto's, pick-ups en bestelwagens. Lade-units bieden plaats aan vrijwel al uw benodigdheden: van gereedschap en meetapparatuur tot mappen en papieren. De standaarddiepte van de units is 810 - 1.296 mm en ze kunnen een lading dragen van maximaal 80 kg. Het systeem is volledig compatibel met de standaardmodules, die gecombineerd kunnen worden in elke gewenste configuratie om perfect aangepast te zijn aan uw lading en voertuig. U kunt diverse accessoires toevoegen om een rationele en handige bergruimte te creëren. De modules van het systeem zijn voorzien van kogellagerrails, zodat ze gemakkelijker naar buiten getrokken en naar binnen geduwd kunnen worden en de laden hebben een veiligheidsstop die voorkomt dat een lade bij het openen volledig naar buiten schuift. Beveiliging tegen het uitvallen van een lade kan als accessoire worden toegevoegd.

Deze units kunnen als volgt worden geplaatst:

- Plaatsing in zijstuk: Afzonderlijke lade-units kunnen direct in het zijstuk worden geplaatst. Combinatie met elk item uit het standaardassortiment is mogelijk. Leverbaar in de breedte: 324 mm, met hoogten 108 mm of 216 mm en breedte: 486 mm, met hoogten 108 mm, 216 mm en 324 mm.
- Plaatsing onder de vloer: Extra diepe ladeblokken in kant-en-klare combinaties zijn leverbaar in breedtes van 486 mm en 648 mm, met een hoogte van 270 mm. Optimaliseert het laadgedeelte. Benut alle opslagruimte onder de dubbele vloer en zorg voor een overzichtelijke, vlakke vloer voor de rest van de lading.
- Plaatsing op de vloer: Extra diepe ladeblokken in kant-en-klare combinaties zijn leverbaar in breedtes van 324 mm en 648 mm, met een hoogte van 468 mm. Ze kunnen worden gecombineerd met het standaardassortiment en/of worden geplaatst boven op de dubbele vloer.

Neem voor meer informatie over het E3-systeem contact op met uw plaatselijke dealer.



Vloer- en wandbekleding

Vloer-, wand-/plafondbekleding en tussenwanden zijn belangrijke onderdelen van uw bedrijfswagen. Niet alleen omdat ze uw wagen efficiënter maken maar ook omdat ze bijdragen aan een veiligere installatie. Wand- en plafondbekleding dragen bij aan een lichte, aangename werkomgeving en al het materiaal is eenvoudig schoon te maken. De vloer heeft een anti-slipoppervlak en kan op maat gesneden besteld worden voor alle gangbare voertuigmodellen.

SAPI

SAPI (Safety Approved Profile Installation) is een gepatenteerde installatiemethode waarmee de inrichting kan worden gemonteerd zonder dat de vloerconstructie van het voertuig beschadigt. Roestvorming en waardeverlies worden op die manier voorkomen. De inrichting wordt met montageplaten en inslagmoeren op een multiplex vloer van minimaal 12 mm dik gemonteerd. De montageplaat wordt onder de houten vloer gelegd en is bedoeld om de krachten te verdelen en breken van de houten vloer te voorkomen. Op die manier wordt optimale veiligheid geboden.

Neem voor meer informatie over vloer- en wandbekleding contact op met uw plaatselijke dealer.



Imperiaals

Onze imperiaals van Thule Professional zijn ontwikkeld door de wereldleider in imperiaals en systemen voor vrachtvervoer. Elk deel van het systeem, zoals alle componenten en materialen, is grondig gekeurd en getest om de zwaarste taken aan te kunnen. Daarom is dit een flexibel, veilig, solide en tijd besparend systeem dat nu en in de toekomst voldoet aan uw eisen.

Kijk voor meer informatie over imperiaals voor uw voertuig onder Assortiment op www.modul-system.com of neem contact op met een van onze dealers.



Containeroplossingen

In de containeroplossingen die Modul-System biedt, worden onze inrichtingen gecombineerd met diverse soorten containers die geschikt zijn voor uw specifieke doeleinden. Naast de inrichtingen biedt Modul-System totaaloplossingen die energie, ventilatie, isolatie, voertuigbelettering en -decoratie omvatten voor bedrijfstakken zoals bouw- en installatiebedrijven, olie- en gasbedrijven, energieleveringsbedrijven etc.

Er zijn zowat oneindig veel combinaties mogelijk, die worden samengesteld in overleg met klant en dealer. U kunt kiezen uit containers met formaten van 2,4 tot 12,2 meter (8-40 feet) en u kunt een container kopen of huren die is uitgerust met een Modul-System-inrichting.

Kijk voor meer informatie over onze containeroplossingen op www.modul-system.com of neem contact op met een van onze dealers.



Zijstukken, opzetstukken, gereedschapspanelen en zijpoten

Zijstukken

Zijstukken zijn begin of eindsecties voor opbouw met legborden en/of ladeblokken en kasten. (Trek voor de juiste hoogte voor ladeblokken/kasten 54 mm van de totale hoogte van de het zijstuk af). De zijstukken hebben een modulaire hoogte en zijn 216, 324 of 486 mm diep. Een zijstuk heeft een geïntegreerde T-rails die kan worden gebruikt voor het vastzetten van lading, voor het monteren van accessoires (zoals een instaphandgreep) en voor een flexibele, opliggende montage. De zijstukken kunnen worden voorzien van poten en opzetframes om de inrichting op de vloer of over bijv. een wielkast te plaatsen.

Opzetstukken en opzetplaten

Opzetstukken en opzetplaten worden gebruikt om in de hoogte te bouwen. De hoogte is modulair en de leverbare dieptes zijn 216 resp. 324 mm. De opzetstukken worden op de zijstukken en/of de ladeblokken en kasten gemonteerd. Ze kunnen ook als opzetstuk vóór een wielkast worden gebruikt. De geïntegreerde T-rails maakt het mogelijk het opzetstuk in de diepte te verstellen om de vorm van de carrosserie zo goed mogelijk te volgen. De opzetplaten worden gebruikt om direct op het ladeblok in de hoogte te bouwen. Het legbord wordt door middel van een standaardschroefverbinding in de opzetplaat bevestigd.

Gereedschapspanelen voor zijstukken en frames

Geperforeerd gereedschapspaneel voor plaatsing in zijstukken en opzetstukken. Het gatenpatroon maakt het mogelijk accessoires zoals prullenbakken en formulierenhouders te bevestigen. Met behulp van gereedschapshouders wordt uw gereedschap flexibel en toegankelijk opgeborgen. Gereedschapspanelen zijn eenvoudig te monteren met een clipfunctie.

Zijpoten voor zijstukken

De zijpoten worden op de zijstukken gemonteerd, zodat de inrichting bijv. over een wielkast valt. De hoogte is modulair en de leverbare hoogtes zijn 108, 216 resp. 378 mm. Wij raden aan het verbindingsprofiel met het volgende bestelnummer te gebruiken voor de montage op zijstukken: 09879-03.



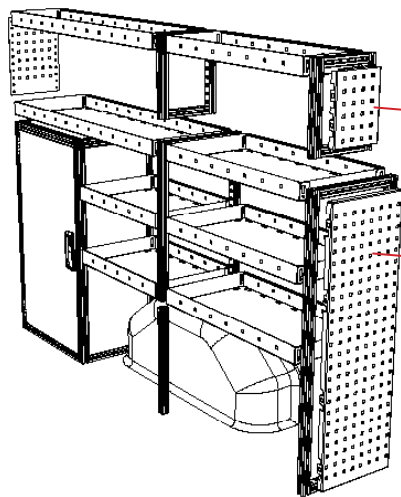

2
Gereedschapspaneel voor opzetstuk

1
Gereedschapspanelen, zijstuk

Artikelnr	Breedte (mm)	Diepte (mm)	Hoogte (mm)	Gewicht (kg)
-----------	--------------	-------------	-------------	--------------

Zijstukken en gereedschapspanelen

Artikelnr	Breedte (mm)	Diepte (mm)	Hoogte (mm)	Gewicht (kg)	Artikelnr
56205-03	27	216	540	1,5	57205-03
56210-03	27	216	810	2,0	57210-03
56215-03	27	216	918	2,3	57215-03
56305-03	27	324	540	1,7	57305-03
56306-03	27	324	648	2,0	57306-03
56310-03	27	324	810	2,3	57310-03
56315-03	27	324	918	2,5	57315-03
56320-03	27	324	1026	2,7	57320-03
56325-03	27	324	1296	3,3	57325-03
56405-03	27	486	540	2,0	57405-03
56406-03	27	486	648	2,3	57406-03
56410-03	27	486	810	2,6	57410-03
56415-03	27	486	918	2,8	57415-03
56420-03	27	486	1026	3,0	57420-03
56425-03	27	486	1296	3,6	57425-03

1296
1026
918
810
648
540

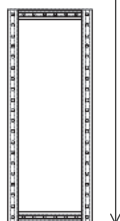

ACCESSOIRES

50014-03
Instaphandgreep

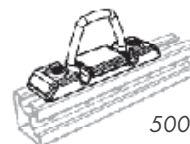

50025-03
Sjrooog, T-rails

50013-03
Draadmand

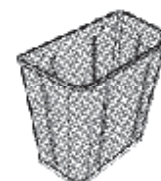

50230-03
Opbergvak,
Mobil-koffer

Opzetstukken en gereedschapspanelen

Artikelnr	Breedte (mm)	Diepte (mm)	Hoogte (mm)	Gewicht (kg)	Artikelnr
58210-03	27	216	270	0,9	57200-03
58211-03	27	216	378	1,1	57202-03
58215-03	27	216	486	1,4	57201-03
58310-03	27	324	270	1,1	59178-03
58311-03	27	324	378	1,3	59179-03
58315-03	27	324	486	1,6	59180-03

486
378
270

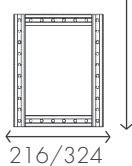

Opzetplaten

Artikelnr	Breedte (mm)	Diepte (mm)	Hoogte (mm)	Gewicht (kg)
08210-03	1,15	216	324	1,5
08215-03	1,15	216	486	1,0
08310-03	1,15	324	324	0,9
08315-03	1,15	324	486	0,6

486
324

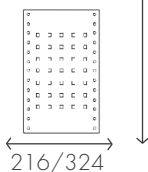

Zijpoten voor zijstukken

Artikelnr	Breedte (mm)	Diepte (mm)	Hoogte (mm)	Gewicht (kg)
56100-03	27	27	108	0,1
56101-03	27	27	216	0,2
56102-03	27	27	378	0,4

378
216
108

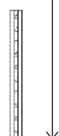

09879-03 is inbegrepen bij alle poten

09879-03
Verbindingsprofiel

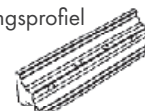

09835-03
Montagehoek voor
vloermontage

Legborden

De legborden zijn net zo breed als de modules en 54 mm hoog. De lange zijden zijn voorzien van omgevouwen randen, wat het laadvermogen ten goede komt. De lange zijden zijn geperforeerd om verdeelschotten te kunnen bevestigen (zie Modul-accessoires).

Legborden, standaard

De legborden zijn leverbaar in de dieptes 216, 324 en 486 mm. De 216 mm diepe legborden zijn zeer geschikt als toplegbord in hoge inbouwconstructies. Voor optimaal gebruik kunnen de legborden worden voorzien van Modul-Boxen en voor extra comfort van rubberen matten.

Variabele legborden en hoeklegbord

Variabele legborden (toplegborden met verstelbare breedte) met een diepte van 216 en 324 mm worden gebruikt om lang materiaal op te slaan. De legborden zijn voorzien van een neerklapbaar front wat het laden vereenvoudigt. Het hoeklegbord is zeer geschikt voor het punt waar de lange zijde en de tussenwand van de auto samenkomen. Het legbord heeft een modulediepte van 324 mm en een hoogte van 54 mm.

Legborden met neerklapbaar front

Legbordstelsysteem met geïntegreerde, neerklapbare fronten van geanodiseerd aluminium. Leverbaar in 3 modulebreedtes, 2 hoogtes en 2 dieptes. Dankzij het neerklapbare front heeft het legbord een groot volume. Het front is eenvoudig te ont- en vergrendelen dankzij een praktische vergrendeling die eveneens lawaai onder het rijden voorkomt. Het neerklapbare front valt niet onder het artikelnummer van het legbord. Het neerklapbare front kan ook direct tussen zijstukken worden geplaatst.

Compact Series-legborden

Compact Series (CS)-legborden zijn een innovatief legbordstelsysteem dat in combinatie met Modul-Box optimaal gebruik maakt van een ruimte, omdat de legborden door hun constructie dicht boven elkaar kunnen worden geplaatst. Het systeem is uit kosten oogpunt een aantrekkelijk alternatief voor ladeblokken als lichtere lading met minder volume wordt vervoerd, zoals verbruiksgoederen voor elektriciens of servicemonteurs. Voor maximale veiligheid zijn de Modul-Boxen eenmaal ingeschoven vergrendeld en om de bak te ontgrendelen, tilt u de bak aan de handgreep op. De legborden zijn 54 mm hoog en geschikt voor een breedte van 324 tot 1.134 mm en een diepte van 216 mm, 324 mm en 486 mm. De Modul-Boxen worden apart verkocht.

TIP:

Als u de modulemaat van het legbord met 2 vermenigvuldigt, kunt u bepalen voor hoeveel Modul-Boxen u plaats hebt. Voorbeeld: Legbord 3 modules \times 2 = 6 Modul-Boxen. Is er geen legbord bij met de gewenste afmetingen voor uw toepassingsgebied? We horen graag van u wat uw maatwerk wensen zijn.



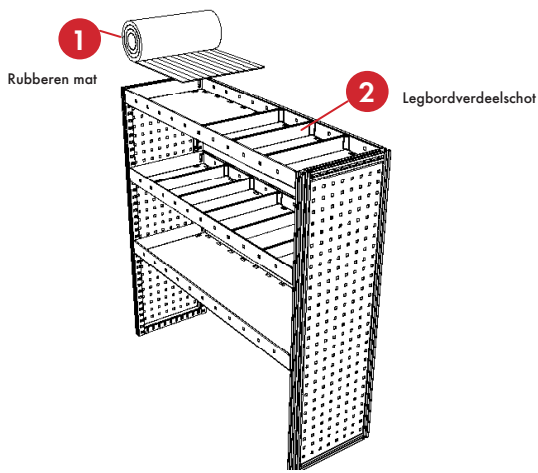

Artikelnr	Breedte (mm)	Diepte (mm)	Hoogte (mm)	Gewicht (kg)

Diepte van de legborden: 216, 324, 486 mm

					①	②
55220-03	648	216	54	1,3	15220-03	50241-03
55225-03	810	216	54	2,1	15225-03	50241-03
55230-03	972	216	54	2,5	15230-03	50241-03
55235-03	1134	216	54	2,9	15235-03	50241-03
55240-03	1296	216	54	3,6	15240-03	50241-03
55245-03	1458	216	54	4,0	15245-03	50241-03
55250-03	1620	216	54	4,5	15250-03	50241-03
55252-03	1782	216	54	5,5	15255-03	50241-03
55255-03	1944	216	54	6,1	15255-03	50241-03

55310-03	324	324	54	1,0	15310-03	50242-03
55315-03	486	324	54	1,4	15315-03	50242-03
55320-03	648	324	54	1,8	15320-03	50242-03
55325-03	810	324	54	2,8	15325-03	50242-03
55330-03	972	324	54	3,3	15330-03	50242-03
55335-03	1134	324	54	3,8	15335-03	50242-03
55340-03	1296	324	54	4,8	15340-03	50242-03
55345-03	1458	324	54	5,4	15345-03	50242-03
55350-03	1620	324	54	5,9	15350-03	50242-03
55352-03	1782	324	54	7,0	15352-03	50242-03
55355-03	1944	324	54	8,1	15355-03	50242-03

55410-03	324	486	54	1,4	15410-03	50243-03
55415-03	486	486	54	1,9	15415-03	50243-03
55420-03	648	486	54	2,5	15420-03	50243-03
55425-03	810	486	54	3,8	15425-03	50243-03
55430-03	972	486	54	4,5	15430-03	50243-03
55435-03	1134	486	54	5,2	15435-03	50243-03
55440-03	1296	486	54	6,6	15440-03	50243-03
55445-03	1458	486	54	7,3	15445-03	50243-03
55450-03	1620	486	54	8,1	15450-03	50243-03
55452-03	1782	486	54	9,0	15452-03	50243-03
55455-03	1944	486	54	11	15455-03	50243-03

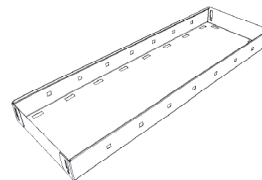

324 ←————→ 1 module
 486 ←————→ 1,5
 648 ←————→ 2
 810 ←————→ 2,5
 972 ←————→ 3
 1134 ←————→ 3,5
 1296 ←————→ 4
 1458 ←————→ 4,5
 1620 ←————→ 5
 1782 ←————→ 5,5
 1944 ←————→ 6

Diepte van de variabele legborden: 216 en 324 mm

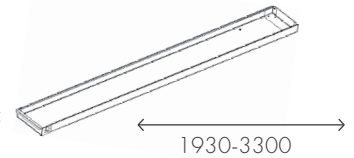

					①
05255-03	1930-3300	216	54	8,9	15260-03
05355-03	1930-3300	324	54	11,9	15360-03

Variabel legbord en hoeklegbord

					①
05361-03	324/515	324/515	54	2,7	15361-03

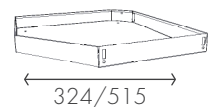

ACCESSOIRES

10479-03
Modul-Box, legbord met diepte 216 mm



10482-03
Verdeelschot, Modul-Box



08600-03
Console, legbord met diepte 216 mm
08601-03
Console, legbord met diepte 324 mm



10480-03
Modul-Box, legbord met diepte 324 mm



10483-03
Venster, Modul-Box



08602-03
Legbordsteun, hoogte 810 mm
08603-03
Legbordsteun, hoogte 918 mm
08604-03
Legbordsteun, hoogte 1026 mm



10481-03
Modul-Box, legbord met diepte 486 mm

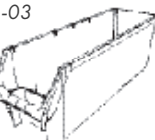

50012-03
Ordnerhouder, legbord met diepte 324 mm



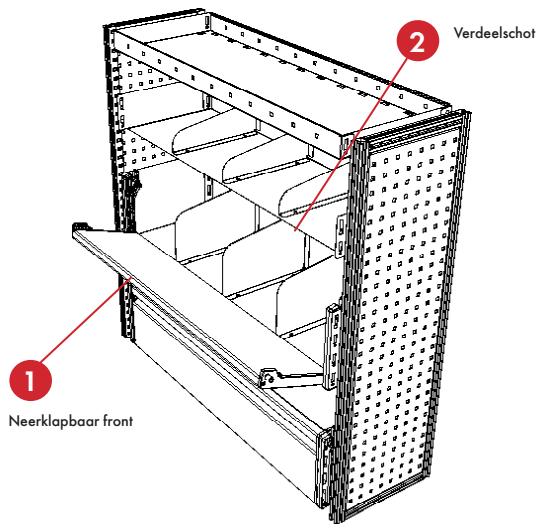

Legborden met neerklapbaar front
Diepte: 324 mm

						①	②
52600-03	810	324	108	2,2		52620-03	50236-03
52601-03	972	324	108	3,3		52621-03	50236-03
52602-03	1134	324	108	3,8		52622-03	50236-03
52610-03	810	324	216	3,9		52630-03	50238-03
52611-03	972	324	216	4,5		52631-03	50238-03
52612-03	1134	324	216	5,2		52632-03	50238-03

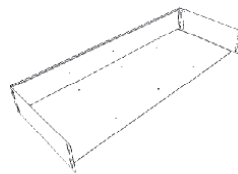

810 ← →
972 ← →
1134 ← →

Legborden met neerklapbaar front
Diepte: 486 mm

						①	②
52603-03	810	486	108	4,0		52620-03	50237-03
52604-03	972	486	108	4,6		52621-03	50237-03
52605-03	1134	486	108	5,3		52622-03	50237-03
52613-03	810	486	216	5,3		52630-03	50239-03
52614-03	972	486	216	6,1		52631-03	50239-03
52615-03	1134	486	216	6,9		52632-03	50239-03

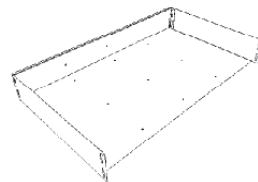

810 ← →
972 ← →
1134 ← →

Neerklapbare fronten, aluminium

52620-03	810	47	108	0,5	
52621-03	972	47	108	0,6	
52622-03	1134	47	108	0,7	
52630-03	810	47	216	0,8	
52631-03	972	47	216	1,0	
52632-03	1134	47	216	1,2	

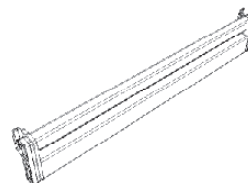

810 ← →
972 ← →
1134 ← →

ACCESSOIRES

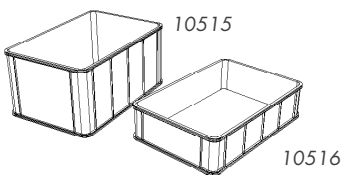

Plastic kratten
400 x 600 mm
Deksel 10519

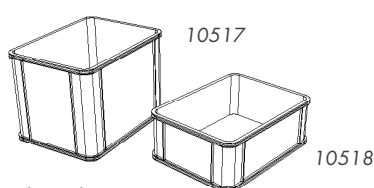

Plastic kratten
300 x 400 mm
Deksel 10520

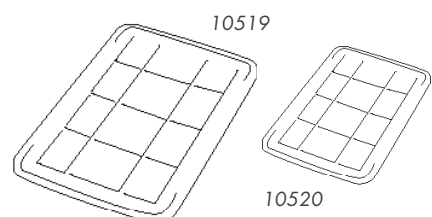

Deksel voor plastic kratten

Artikelnr	Breedte	Diepte	Hoogte	Gewicht

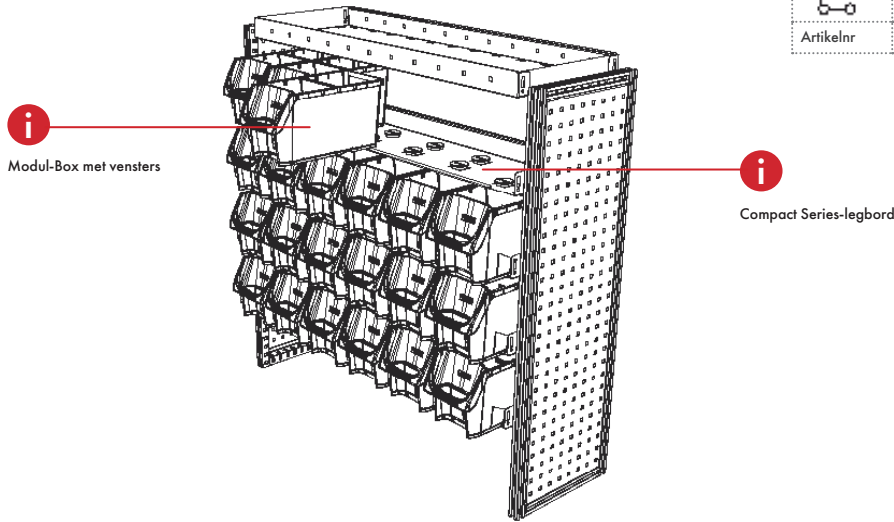

Compact Series-legborden
Diepte: 216 mm

52225-03	810	216	54	2,8
52230-03	972	216	54	3,3
52235-03	1134	216	54	3,9

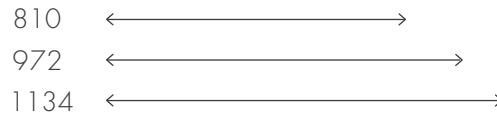

Compact Series-legborden
Diepte: 324 mm

52310-03	324	324	54	1,5
52315-03	486	324	54	2,2
52325-03	810	324	54	3,5
52330-03	972	324	54	4,2
52335-03	1134	324	54	4,8

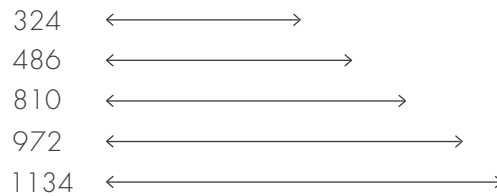

Compact Series-legborden
Diepte: 486 mm

52425-03	810	486	54	5,4
52430-03	972	486	54	6,4
52435-03	1134	486	54	7,4

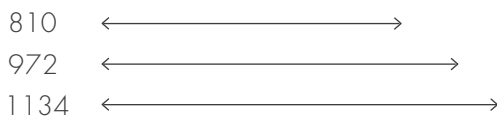

ACCESSOIRES

10479-03



Modul-Box, legbord met diepte 216 mm

10480-03

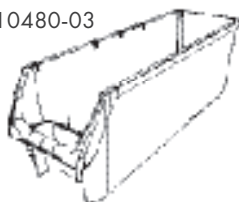

Modul-Box, legbord met diepte 324 mm

10481-03

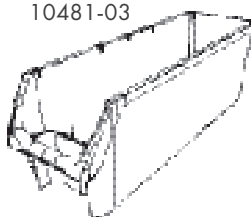

Modul-Box, legbord met diepte 486 mm

10482-03



Verdeelschot, Modul-Box

10483-03



Venster, Modul-Box

Werkbladen en gereedschapspanelen

Door Modul-System werkbladen en gereedschapspanelen te combineren met bijv. ladeblokken, opzetstukken en legborden wordt een praktisch en functioneel werkgebied met opberg ruimte in het voertuig gecreëerd.

Werkbladen

Beuken werkblad met stoprand achter en stalen beschermrand voor. Leverbaar in de breedtes 972, 1.134 resp. 1.458 mm. Het 1.458 mm brede werkblad kan eenvoudig worden ingekort tot een breedte van 1.296 mm.

Montagehoek, werkblad

Voor montage bij gebruik van zijstuk en ter ondersteuning van een werkblad.

Gereedschapspanelen

Een flexibel systeem voor het ophangen van gereedschap e.d. De panelen zijn geperforeerd met 9 mm vierkante gaten met een h.o.h.-afstand van 34 mm van het midden van het ene tot het midden van het andere gat. De gereedschapspanelen en de wandstrip kunnen op verschillende manieren worden gebruikt om gereedschap geordend op te bergen. De gereedschapspanelen en -strip zijn gemaakt van aluminium.

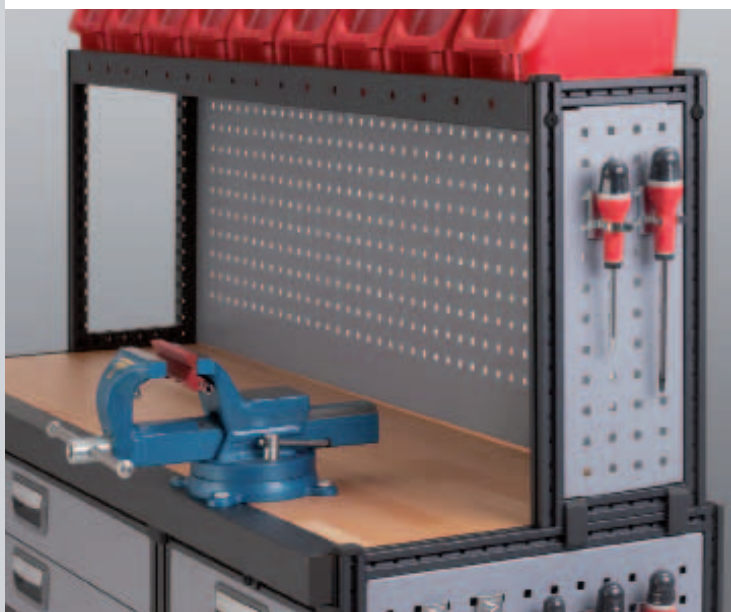

Artikelnr	Breedte (mm)	Diepte (mm)	Hoogte (mm)	Gewicht (kg)
-----------	--------------	-------------	-------------	--------------

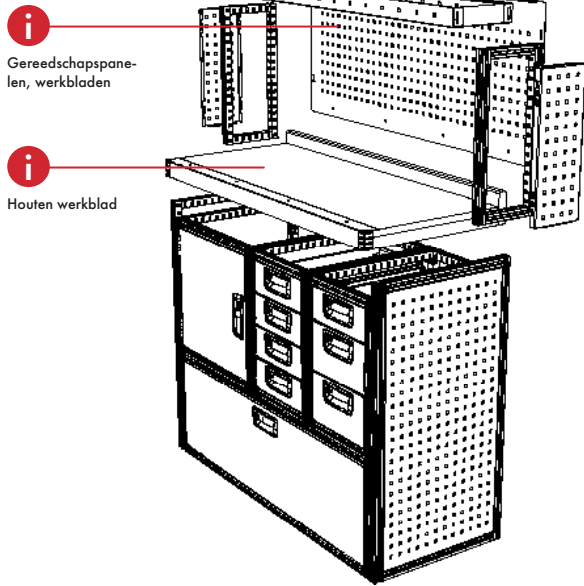

Houten werkbladen

Artikelnr	Breedte (mm)	Diepte (mm)	Hoogte (mm)	Gewicht (kg)
10436-03	972	513	74	9,5
10437-03	1134	513	74	10,9
10438-03*	1458	513	74	13,7

* Kan worden ingekort tot 1296 mm



972 ←————→
 1134 ←————→
 1458 ←————→

Montagehoek, houten werkblad

Artikelnr	Breedte (mm)	Diepte (mm)	Hoogte (mm)	Gewicht (kg)
09870-03	486	50	50	1,0



486 ←————→

Gereedschapspanelen, werkbladen

Artikelnr	Breedte (mm)	Diepte (mm)	Hoogte (mm)	Gewicht (kg)
50685-03	972	1,5	500	2,0
50686-03	1134	1,5	500	2,2
50687-03	1458	1,5	500	2,9

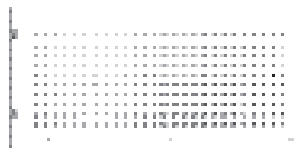

972 ←————→
 1134 ←————→
 1458 ←————→

Gereedschapspanelen met frame

Artikelnr	Breedte (mm)	Diepte (mm)	Hoogte (mm)	Gewicht (kg)
50610-03	1000	15	500	2.2
50611-03	1000	15	1000	4.4
50612-03	1500	15	750	4.8
50613-03	1500	15	1000	6.4
50640-03*	2000	1,5	1000	8

* Zonder frame

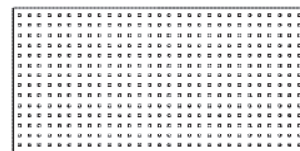

1000 ←————→
 1500 ←————→

Gereedschapstrips (smalle gereedschapspanelen)

Artikelnr	Breedte (mm)	Diepte (mm)	Hoogte (mm)	Gewicht (kg)
50614-03	2000	15	70	0.8
50615-03	2000	15	130	1.2



Ladeblokken

De Modul-System ladeblokken zijn modulair in diepte, breedte en hoogte en kunnen eenvoudig met de overige producten en ladeblokken uit het assortiment worden gecombineerd. Het ladeblokframe heeft een unieke en geïntegreerde T-rails die kan worden gebruikt om lading vast te zetten, om accessoires te monteren en voor een flexibele, opliggende montage. Als opties kunt u kiezen uit afdekplaten, gereedschapspanelen en sloten. De laden kunnen naar eigen inzicht in het ladeblok worden geplaatst en zijn leverbaar in drie hoogtes (laag, middel, hoog). De lade is standaard uitgerust met kogellagers en met de lade 100% uitgetrokken hebt u volledig toegang tot de inhoud. Max. belasting 30 kg per lade, totaal max. 100 kg per ladeblok. Voor extra zware lading (max. belasting 50 kg per lade) kunnen de middel-hoge en hoge laden worden uitgerust met dubbele kogellager rails.

Ladeblokken met vierkante bodem

Een vierkante lade die net zo breed als diep is, kan worden gedraaid, wat de inbouw in het voertuig zo flexibel mogelijk maakt.

Ladeblokken met geïntegreerde sokkel Deze units hebben een geïntegreerde sokkel van 54 mm hoog, zodat de onderste lade ook als er lading op de vloer ligt, kan worden uitgetrokken.

Ladeblokframes voor Mobil-koffers en laden In het Mobil-koffer ladeblok kunnen Mobil-koffers veilig en eenvoudig worden opgeborgen. Aangezien het frame modulair in breedte, diepte en hoogte is, kan het eenvoudig worden gecombineerd met de overige producten en ladeblokken van 324 mm diep. Het frame maakt het mogelijk de Mobil-koffers op vaste of uittrekbare legborden en laden individueel te configureren, indien gewenst (zie pagina 27). Het Mobil-koffer ladeblok is leverbaar in de breedtes 486 resp. 648 mm.

Gereedschapspanelen en afdekplaten

Geperforeerde gereedschapspanelen voor plaatsing in modules zoals ladeblokken en wielkastframes. Het gatenpatroon maakt het mogelijk accessoires zoals prullenbakken en formulierenhouders te bevestigen. Met behulp van gereedschapshouders wordt uw gereedschap flexibel en toegankelijk opgeborgen. Een andere mogelijkheid is, dat u een dichte afdekplaat gebruikt. Gereedschapspanelen en afdekplaten zijn eenvoudig te monteren met clips.

TIP:

Vindt u in ons assortiment niet de juiste combinatie van ladeblokken? We horen graag van u wat uw maatwerkwenen zijn.



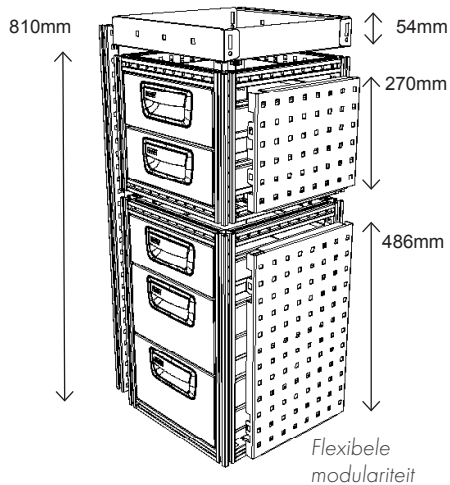

Modulair in hoogte, breedte en diepte

In het assortiment van Modul-System vindt u een ruime keuze aan lademodules om de beschikbare ruimte in uw voertuig optimaal te benutten.

Deze modules worden geplaatst in zijstukken die leverbaar zijn in vijf hoogten, wat maximale flexibiliteit en efficiënt gebruik van de ruimte mogelijk maakt, uitgaande van de hoogte, breedte en diepte van de inrichting die u in uw voertuig wilt installeren.

Zodra u weet hoe hoog de gewenste module moet zijn, kiest u module-eenheden die opgeteld samen tot die hoogte komen. In de meeste montagesituaties moet u ook rekening houden met 54 mm voor de legbordhoogte, een zijstuk van bijv. 810 mm biedt plaats aan modules met hoogten van 270 mm en 486 mm, met één legbord bovenop. (810 = 486 + 270 + 54)

Overal bij kunnen

Met modulaire diepten van 324 mm en 486 mm, kunnen we oplossingen bieden voor bestelwagen in alle vormen en maten. Bovendien kunt u, omdat onze modules even breed als diep zijn, de ladeblokken in een andere richting plaatsen dan de rest van de set. Voorbeeld: Naar buiten gericht bij een zij- of achterdeur, zodat ze bereikbaar zijn als er buiten het voertuig wordt gewerkt.

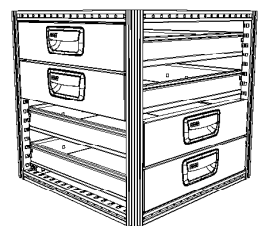

Vierkant ladeblok

Uitleg bij artikelnummers, bijv. voor ladeblokken: 43411-03

4	3	4	1	1
Breedte	Diepte	Aantal laden	Aantal laden	Aantal laden
3=324 mm	3=324 mm	 106 mm Laag	 162 mm Middelhoog	 216 mm Hoog
4=486 mm	4=486 mm			
6=648 mm				
9=972 mm				

ACCESSOIRES

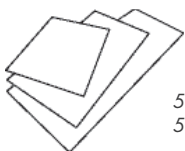

50000-03
50001-03*

Schuimplastic inlegvellen, laden
Breedte: 324 mm
Diepte: 324 en 486* mm

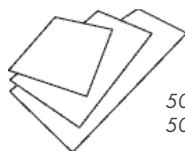

50002-03
50003-03*

Schuimplastic inlegvellen, laden
Breedte: 486 mm
Diepte: 324 en 486* mm

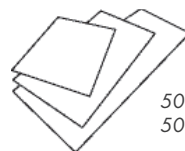

50004-03
50005-03*

Schuimplastic inlegvellen, laden
Breedte: 648 mm
Diepte: 324 en 486* mm

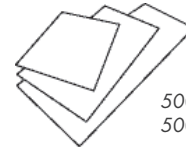

50006-03
50007-03*

Schuimplastic inlegvellen, laden
Breedte: 972 mm
Diepte: 324 en 486* mm

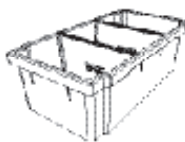

10530-03
10531-03
10532-03*
10533-03*

Inzetbakken
Hoogte: 108 mm
Diepte: 324 en 486* mm



10534-03
10535-03
10536-03*
10537-03*

Inzetbakken
Hoogte: 162 mm
Diepte: 324 en 486* mm

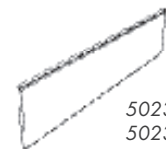

50231-03
50232-03*

Verdeelschot in
de lengterichting, laden met
diepte: 324 en 486* mm



50011-03

Orderhouder,
ladeblok met diepte 324 mm

Op pagina 41 kunt u zien welke inzetbakken in elke lade passen.



50210-03
Modul-Lock



50025-03

Sproog, T-rails

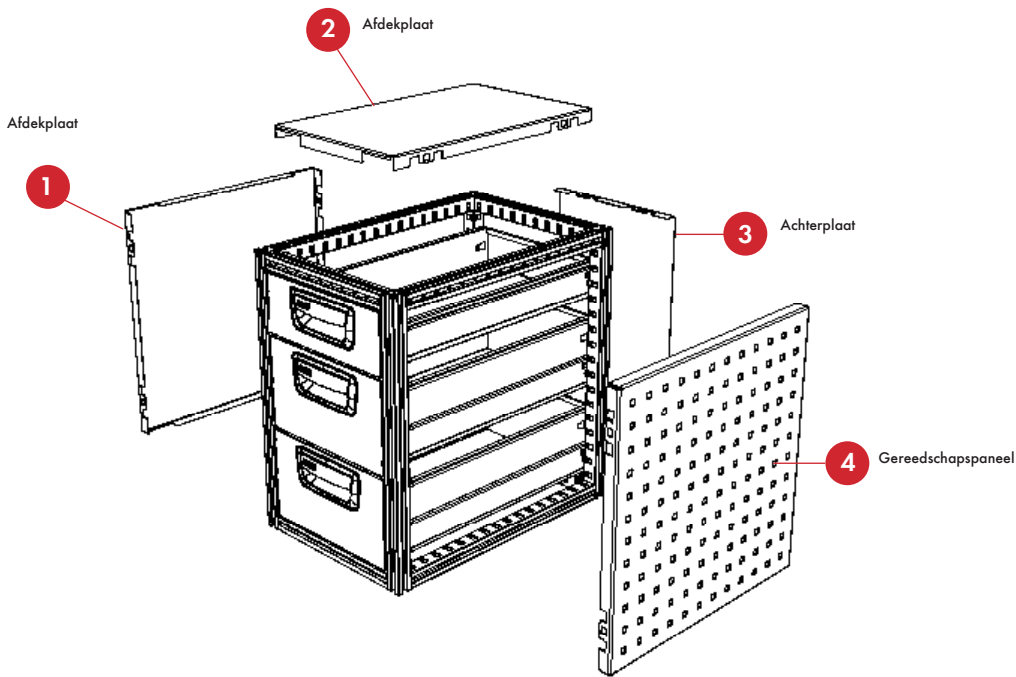

Uitleg bij artikelnummers van ladeblokken vindt u op pagina 23.

Ladeblok

Breedte: 324 mm

						1	2	3	4
33200-03	324	324	270	8,0	59160-03	59161-03	59196-03	59178-03	
34200-03	324	486	270	10,5	59167-03	59163-03	59196-03	59184-03	
33120-03	324	324	486	12,2	59163-03	59161-03	59190-03	59180-03	
34120-03	324	486	486	15,7	59170-03	59163-03	59190-03	59186-03	
33400-03	324	324	486	13,5	59163-03	59161-03	59190-03	59180-03	
34400-03	324	486	486	17,7	59170-03	59163-03	59190-03	59186-03	
33411-03	324	324	864	20,8	59165-03	59161-03	59191-03	59182-03	
34411-03	324	486	864	27	59172-03	59163-03	59191-03	59188-03	
33231-03	324	324	972	22,2	59166-03	59161-03	59192-02	59183-03	
34231-03	324	486	972	28,6	59173-03	59163-03	59192-02	59189-03	

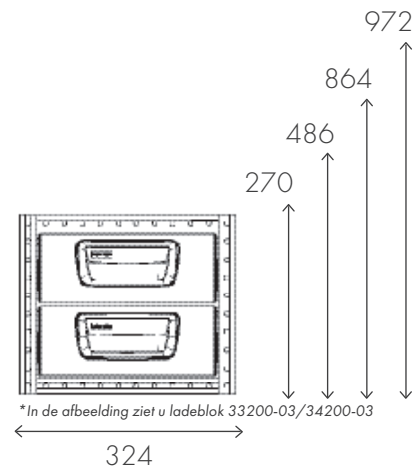

Ladeblok

Breedte: 486 mm

						1	2	3	4
43200-03	486	324	270	9,8	59160-03	59163-03	59197-03	59178-03	
44200-03	486	486	270	14,1	59167-03	59170-03	59197-03	59184-03	
43300-03	486	324	378	13,2	59162-03	59163-03	59198-03	59179-03	
44300-03	486	486	378	19,2	59169-03	59170-03	59198-03	59185-03	
43120-03	486	324	486	14,9	59163-03	59163-03	59193-03	59180-03	
44120-03	486	486	486	21,6	59170-03	59170-03	59193-03	59186-03	
43400-03	486	324	486	16,5	59163-03	59163-03	59193-03	59180-03	
44400-03	486	486	486	24,3	59170-03	59170-03	59193-03	59186-03	
43411-03	486	324	864	25,4	59165-03	59163-03	59194-03	59182-03	
44411-03	486	486	864	37,4	59172-03	59170-03	59194-03	59188-03	
43231-03	486	324	972	27,0	59166-03	59163-03	59195-03	59183-03	
44231-03	486	486	972	39,8	59173-03	59170-03	59195-03	59189-03	
43221-03*	486	324	864	23,1	59165-03	59163-03	59194-03	59182-03	
44221-03*	486	486	864	33,7	59172-03	59170-03	59194-03	59188-03	

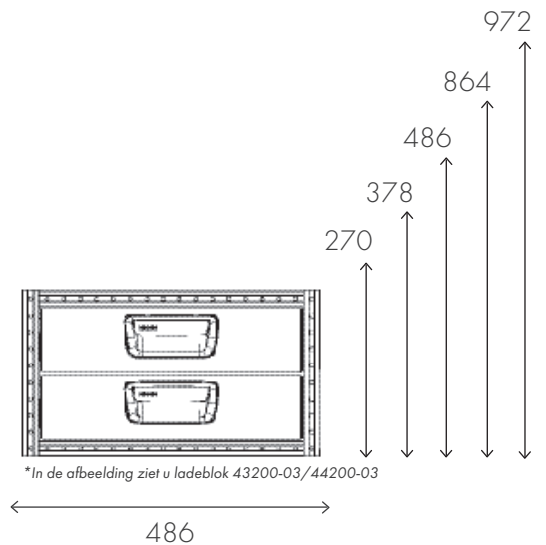

* Ladeblok met geïntegreerde sokkel. LET OP: langere levertijd

Artikelnr	Breedte (mm)	Diepte (mm)	Hoogte (mm)	Gewicht (kg)
-----------	--------------	-------------	-------------	--------------

Ladeblok
Breedte: 648 mm

						①	②	③	④
63200-03	648	324	270	13,1		59160-03	59174-03	59199-03	59178-03
64200-03	648	486	270	16,7		59167-03	59175-03	59199-03	59184-03
63300-03	648	324	378	17,7		59162-03	59174-03	59200-03	59179-03
64300-03	648	486	378	22,8		59169-03	59175-03	59200-03	59185-03
63120-03	648	324	486	20,2		59163-03	59174-03	59201-03	59180-03
64120-03	648	486	486	25,5		59170-03	59175-03	59201-03	59186-03
63400-03	648	324	486	22,4		59163-03	59174-03	59201-03	59180-03
64400-03	648	486	486	28,8		59170-03	59175-03	59201-03	59186-03

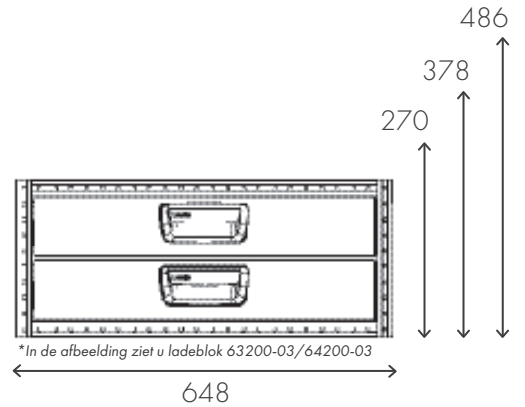

Ladeblok
Breedte: 972 mm

						①	③	④
93001-03	972	324	270	13,8		59160-03	59202-03	59178-03
94001-03	972	486	270	16,5		59167-03	59202-03	59184-03
93200-03	972	324	270	17,5		59160-03	59202-03	59178-03
94200-03	972	486	270	21,9		59167-03	59202-03	59184-03
93400-03	972	324	486	29,7		59163-03	59204-03	59180-03
94400-03	972	486	486	37,8		59170-03	59204-03	59186-03

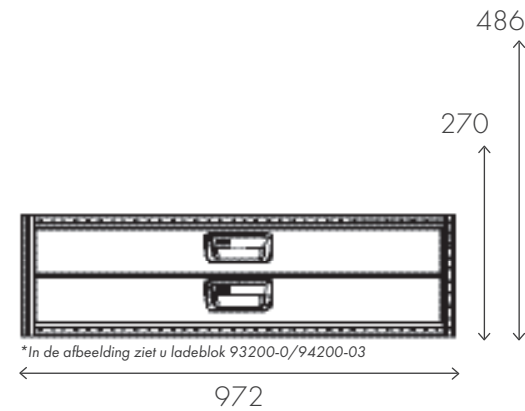

Ladeblokframe voor Mobil-Koffers en laden
Breedte: 486 mm

						①	②	③	④
59400-03	486	324	270	4,0		59160-03	59163-03	59197-03	59178-03
59401-03	486	324	378	4,2		59162-03	59163-03	59198-03	59179-03
59402-03	486	324	486	4,9		59163-03	59163-03	59193-03	59180-03
59404-03	486	324	864	6,6		59165-03	59163-03	59194-03	59182-03
59405-03	486	324	972	7,0		59166-03	59163-03	59195-03	59183-03

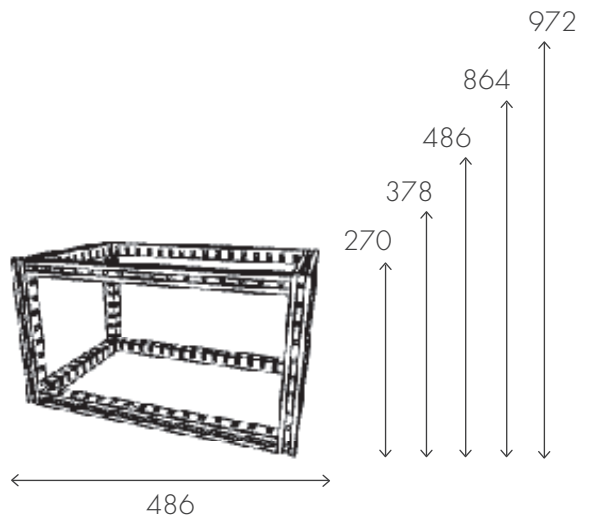

Ladeblokframe voor Mobil-Koffers en laden
Breedte: 648 mm

						①	②	③	④
59420-03	648	324	270	4,7		59160-03	59174-03	59199-03	59178-03
59421-03	648	324	378	5,2		59162-03	59174-03	59200-03	59179-03
59422-03	648	324	486	5,7		59163-03	59174-03	59201-03	59180-03

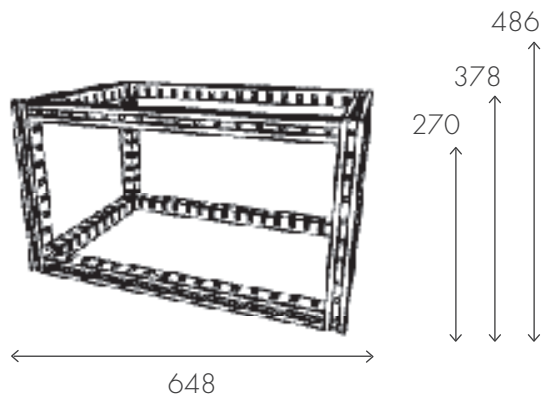

Ladeblokframe, Mobil-koffer

Ladeblokframes voor Mobil-koffers en laden In het ladeblok kunnen Mobil-koffers veilig en eenvoudig worden opgeborgen. Aangezien het frame modulair in breedte, diepte en hoogte is, kan het eenvoudig worden gecombineerd met de overige producten en ladeblokken van 324 mm diep. Het frame maakt het mogelijk de Mobil-koffers op vaste of uittrekbare legborden en laden individueel te configureren, samen met laden indien gewenst. Het Mobil-koffer ladeblok is leverbaar in de breedtes 486 resp. 648 mm.

Mobil-koffer

De Mobil-koffer is een zeer handige, transportabele gereedschapsbak met een aantrekkelijk design en doordachte modulaire inzetbakken. Het koffer draagt eenvoudig, is handig in gebruik en zeer slagvast door de rubberen hoeken en handgreep. De Mobil-koffer is geschikt voor 1,5 en 2 module-breedtes en kan onder het rijden in het Mobil-koffer ladeblok worden gezet voor een optimale veiligheid. Bestand tegen de meeste oliën, zuren en chemicaliën. Ga voor meer informatie over Mobil-Box units naar pagina 38.

Vaste en uittrekbare legborden voor lage en middelhoge Mobil-koffer

Legbord voor het veilig bewaren van de Mobil-koffer in het Modul-System. Het uittrekbare legbord heeft kogellagerrails die het mogelijk maken de Mobil-koffer op het legbord te openen. Het legbord is bedoeld voor 1,5 en 2 modulebreedtes.

Laden

Het Mobil-koffer ladeblok kan ook worden gecombineerd met laden. De handgrepen van het ladeblok hebben een geïntegreerde vergrendeling die voorkomt dat de lade onder het rijden opent. Ontgrendel de vergrendeling door de handgreep iets op te tillen, waarna de lade tot de eindstop kan worden geopend. Alle laden hebben kogellagerrails en zijn volledig uittrekbaar. Max. belasting 30 kg/lade. Voor extra zware lading (max. belasting 50 kg/lade) kunnen middelhoge en hoge laden worden voorzien van dubbele kogellagerrails.

TIP: Mobil-koffers kunnen ook worden geplaatst in ladenblokframes met een diepte van 486 mm door ze te combineren met 486 diepe kogellagerrails en een uittrekbaar legbord.



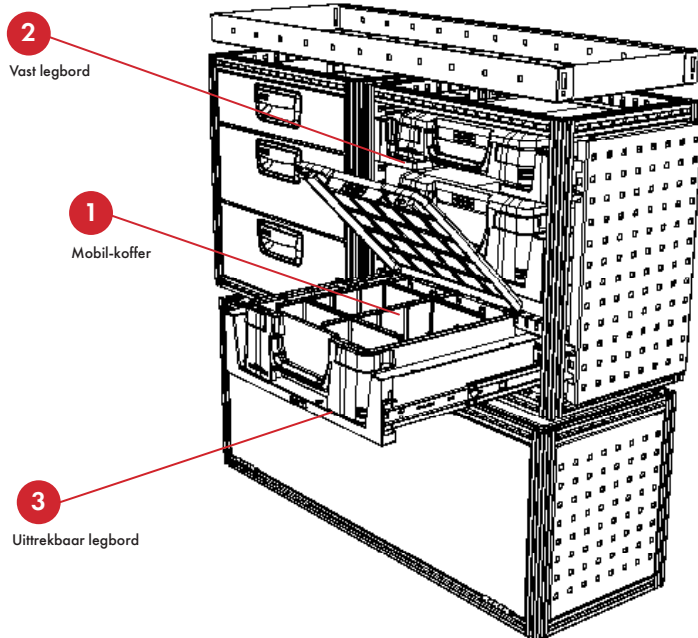

Artikelnr	Breedte (mm)	Diepte (mm)	Hoogte (mm)	Gewicht (kg)

TIP:

Zo stelt u uw Mobil-koffer ladeblok samen

- Kies eerst de framegrootte.
- Kies het aantal en de grootte van de Mobil-koffers.
- Kies vaste of uittrekbare legborden.

Ladeblokframe voor Mobil-koffers/laden
Breedte: 486 mm

					①	②	③
59400-03	486	324	270	4,0	10562/10566	59773-03	59759-03
59401-03	486	324	378	4,2	10562/10566/10563	59773-03	59759-03/59760-03
59402-03	486	324	486	4,9	10562/10566/10563	59773-03	59759-03/59760-03
59404-03	486	324	864	6,6	10562/10566/10563	59773-03	59759-03/59760-03
59405-03	486	324	972	7,0	10562/10566/10563	59773-03	59759-03/59760-03

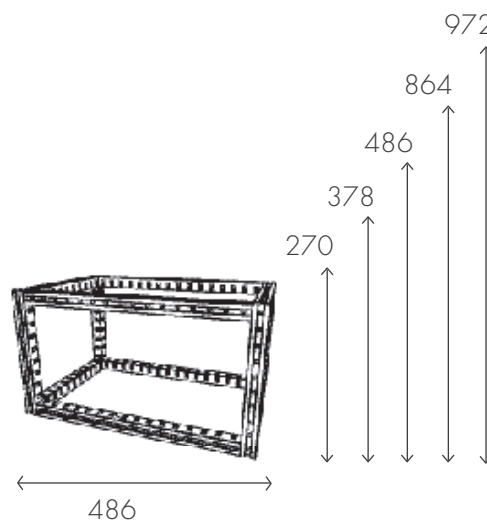

Ladeblokframe voor Mobil-koffers/laden
Breedte: 648 mm

					①	②	③
59420-03	648	324	270	4,7	10564/10567	59773-03	59761-03
59421-03	648	324	378	5,2	10564/10567/10565	59773-03	59761-03/59762-03
59422-03	648	324	486	5,7	10564/10567/10565	59773-03	59761-03/59762-03

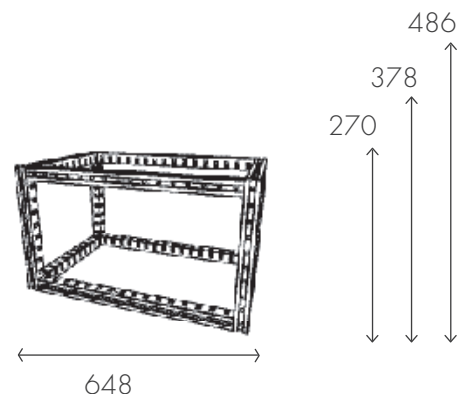

ACCESSOIRES

U vindt een overzicht met al onze Mobil-koffers op pagina 39.

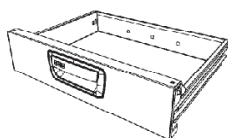

59767-03 laag
59768-03 middelhoog
59769-03 laag

Laden
Breedte: 486 mm

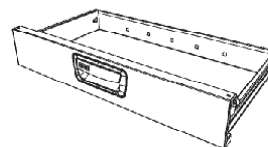

59770-03 laag
59771-03 middelhoog
59772-03 laag

Laden
Breedte: 648 mm

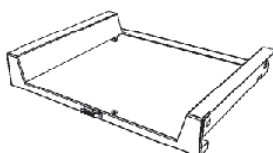

59759-03 laag
59760-03 middelhoog
59761-03* laag
59762-03* middelhoog

Uittrekbaar legbord
Diepte: 324 mm
Breedte: 486 en 648* mm

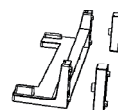
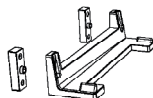

59773-03
Vast legbord
Diepte: 324 mm
Breedte: 486 en 648 mm

Kasten

Met het kastenassortiment van Modul-System kunt u uw lading efficiënt opbergen en de kasten kunnen probleemloos met bijv. de ladeblokken worden gecombineerd. Alle kasten, zowel staand, als liggend, hebben een modulaire breedte, diepte en hoogte. In het frame is een unieke T-rails geïntegreerd, die kan worden gebruikt voor het vastzetten van lading, voor het monteren van accessoires en voor een flexibele, opliggende montage. De vierkante vorm van de kasten maakt ze extra flexibel in gebruik, omdat ze kunnen worden gedraaid.

Staande opbergkast en gaskast

Verticaal staande kasten worden standaard met afdekplaten en kastdeur geleverd. De kastdeur kan naar keuze naar links of rechts open. Als optie kan de kast worden ingericht met legborden en kleding-stangen. Ook een opliggend slot is mogelijk. De gaskast is gasdicht om gaslekage via de deur te voorkomen en is standaard voorzien van een gasfleshouder.

Wielkastframe en liggende kast

In de basisuitvoering kan het frame vóór de wielkast worden geplaatst en vormt het een stabiele basis voor de opbouw van ladeblokken en/of kasten tot max. 200 kg. De vrije hoogte is 351/459 mm. Het frame kan eenvoudig worden voorzien van een neerklapbare deur of een deur die recht omhoog opent en er kan een werkblad worden aangebracht voor meer werkruimte.

Let op: U kunt geen werkblad aanbrengen bij een deur die recht omhoog opent. Door een kastset toe te voegen, bestaande uit een onderkant, bovenkant, korte zijden en achterkant, maakt u van het frame een liggende kast die ook boven vloerniveau in de inrichting kan worden geplaatst.

Neerklapbare deuren voor wielkastframes en zijstukken

De deuren zijn leverbaar in de breedtes 810, 972 en 1.134 mm. Alle deuren zijn voorzien van gasveren die de deur zacht openen en sluiten. De deuren openen onder een hoek van 90 graden. De deurgreep heeft een geïntegreerde vergrendeling die voorkomt dat de deur onder het rijden opent. Ook geschikt voor wielkastframes met het optionele uitschuifbaar werkblad. Gebruik een montageframe als u een deur tussen twee zijstukken wilt aanbrengen.

Recht omhoog openende deuren voor wielkastframes en zijstukken

De EGS-deur opent omhoog om het vloeroppervlak optimaal te kunnen benutten, het laden te vereenvoudigen en een betere ergonomie voor de gebruiker te creëren. Let op: kan niet worden gecombineerd met een werkblad.



Artikelnr	Breedte (mm)	Diepte (mm)	Hoogte (mm)	Gewicht (kg)
-----------	--------------	-------------	-------------	--------------

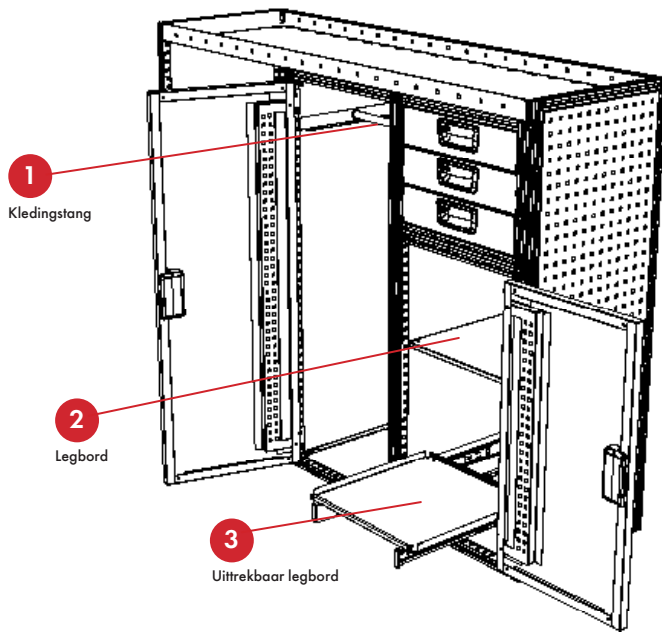

Opbergkast, stand
Breedte: 486 mm

					①	②	③
59549-03	486	324	378	9,7	59604-03	59530-03	59536-03
59550-03	486	324	486	11,2	59604-03	59530-03	59536-03
59551-03	486	324	864	16,0	59604-03	59530-03	59536-03
59552-03	486	324	972	17,5	59604-03	59530-03	59536-03
59553-03	486	324	1242	21,1	59604-03	59530-03	59536-03
59554-03	486	486	378	11,9	59545-03	59531-03	59537-03
59555-03	486	486	486	13,5	59545-03	59531-03	59537-03
59556-03	486	486	864	19,1	59545-03	59531-03	59537-03
59559-03	486	486	1242	24,8	59545-03	59531-03	59537-03

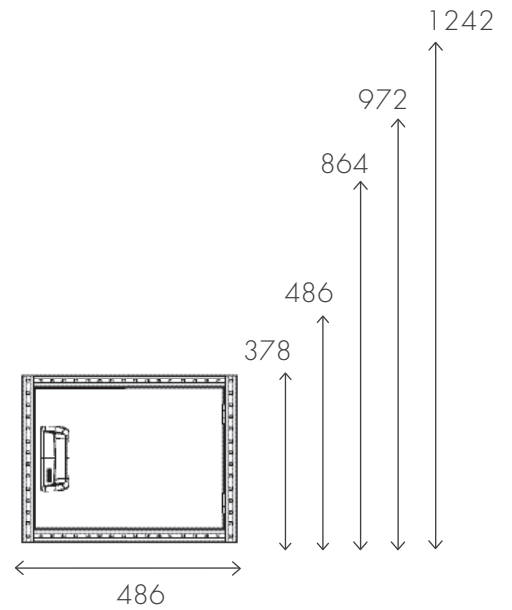

Gaskast
Breedte: 486 mm

59557-03	486	486	864	20,4

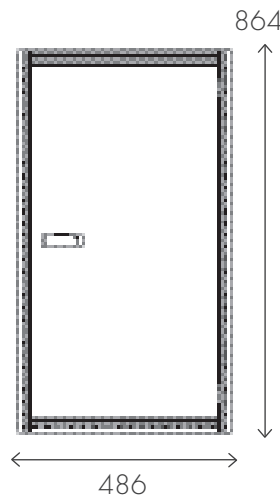

ACCESSOIRES



50210-03

Modul-Lock



50025-03

Sjroog, T-rails



Legbord, opbergkast
Diepte: 324 en 486* mm

59530-03
59531-03*



Kledingstang
Diepte: 324 en 486* mm

59604-03
59545-03*

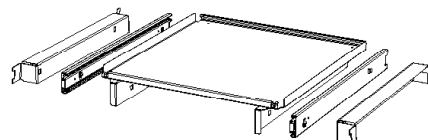

Legbord met kogellager rails
Diepte: 324 en 486* mm

59536-03
59537-03*

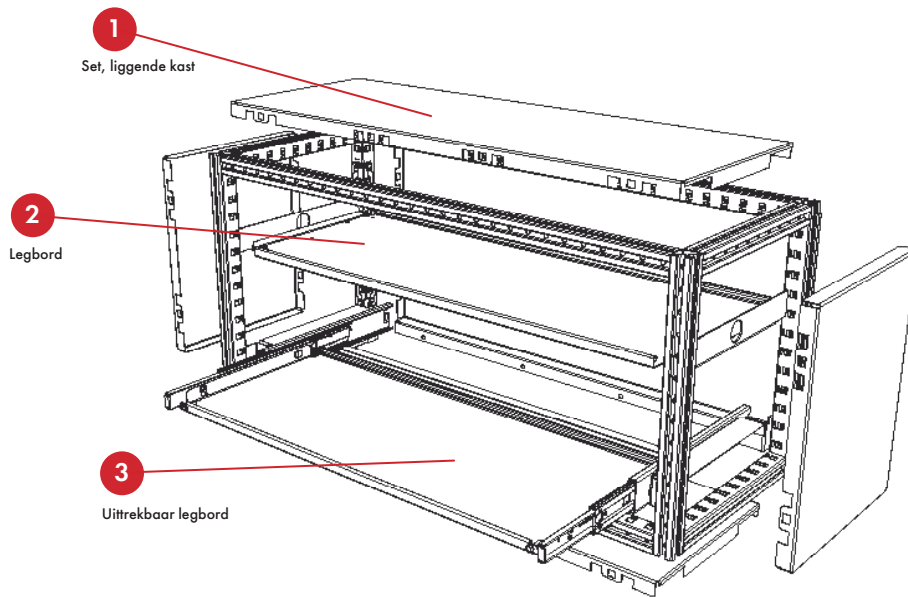

Wielkastframe

Breedte: 810, 972 en 1134 mm

						1	2	3
59560-03	810	324	378	5,1	59590-03	59532-03	59538-03	
59561-03	810	324	486	5,5	59591-03	59532-03	59538-03	
59562-03	810	486	378	5,7	59592-03	59533-03	59539-03	
59563-03	810	486	486	6,2	59593-03	59533-03	59539-03	
59564-03	972	324	378	5,6	59594-03	59534-03	59540-03	
59565-03	972	324	486	6,1	59595-03	59534-03	59540-03	
59566-03	972	486	378	6,2	59596-03	59535-03	59541-03	
59567-03	972	486	486	6,7	59597-03	59535-03	59541-03	
59568-03	1134	324	378	6,1	-	-	-	
59569-03	1134	324	486	6,5	-	-	-	
59570-03	1134	486	378	6,8	-	-	-	
59571-03	1134	486	486	7,2	-	-	-	

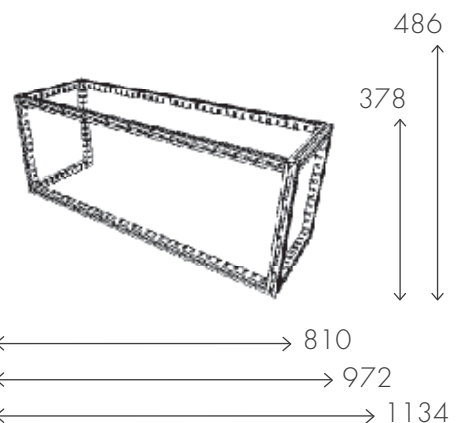

Werkblad, wielkastframe

59546-03	810	230	70	6,5	
59547-03	972	230	70	7,0	
59548-03	1134	230	70	7,5	

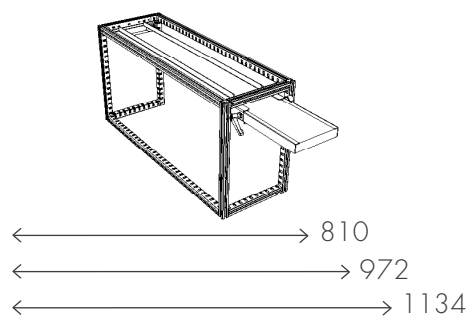

Let op: Denk aan de wielkasthoogte wanneer u een werkblad in het wielkastframe plaatst op 378 mm hoogte. Bepaalde vrije hoogte.

ACCESSOIRES

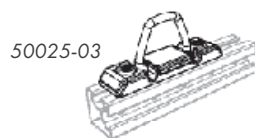

50025-03

Sjorog, T-rails

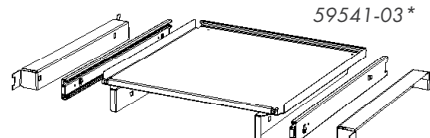

Legbord met kogellager rails
Diepte: 324 en 486* mm

59538-03
59539-03*
59540-03
59541-03*



Legbord, liggende kast
Diepte: 324 en 486* mm

59532-03
59533-03*
59534-03
59535-03*

Artikelnr	Breedte (mm)	Diepte (mm)	Hoogte (mm)	Gewicht (kg)
-----------	--------------	-------------	-------------	--------------

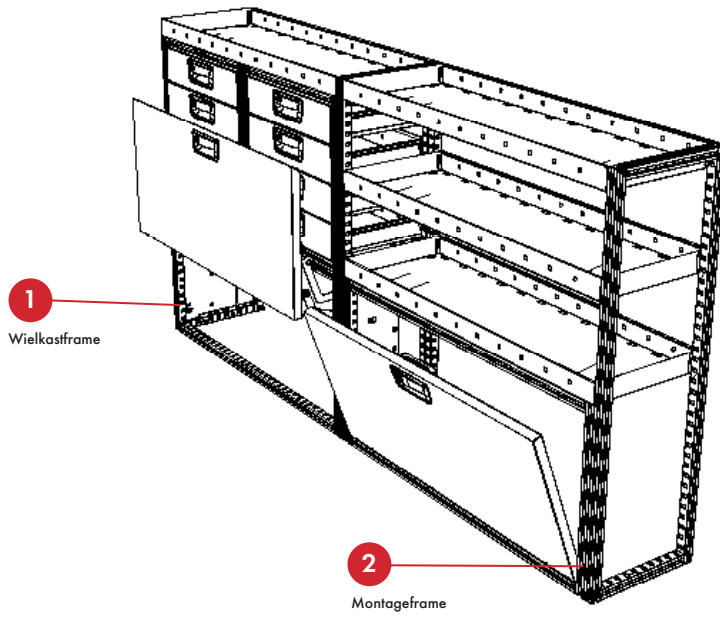

Neerklapbare deuren voor wielkastframes en zijstukken
Breedte: 810, 972 en 1134 mm

					1	2
59576-03	810	27	378	2,5	59560-03/59562-03	59598-03
59577-03	810	27	486	3,2	59561-03/59563-03	59599-03
59578-03	972	27	378	2,9	59564-03/59566-03	59600-03
59579-03	972	27	486	3,6	59565-03/59567-03	59601-03
59580-03	1134	27	378	3,3	59568-03/59570-03	59602-03
59581-03	1134	27	486	4,0	59569-03/59571-03	59603-03

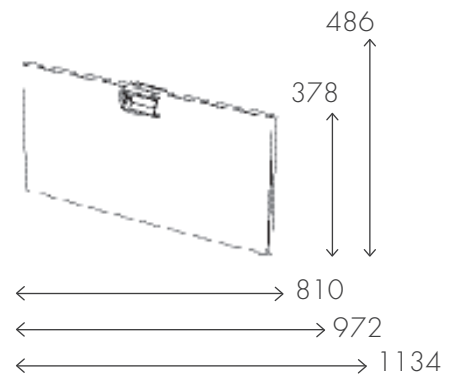

Recht omhoog openende deuren voor
wielkastframes en zijstukken
Breedte: 810, 972 en 1134 mm

					1
59582-03	810	27	378	5,4	59560-03/59562-03
59583-03	810	27	486	6,0	59561-03/59563-03
59584-03	972	27	378	5,9	59564-03/59566-03
59585-03	972	27	486	6,4	59565-03/59567-03
59586-03	1134	27	378	6,2	59568-03/59570-03
59587-03	1134	27	486	6,9	59569-03/59571-03

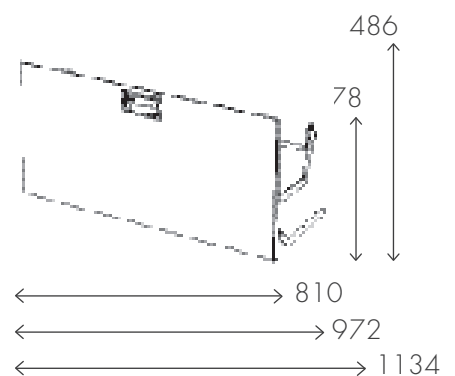

Schuifbescherming en liggers

Schuifbescherming/ondersteuningsligger

Gecombineerde schuifbescherming en ondersteuningsliggers. Modulair in hoogte en breedte. De schuifbescherming wordt gebruikt om te voorkomen dat staande goederen onder het rijden in het middenpad glijden. Worden op vloerniveau of hogerop tussen o.a. zijstukken, ladeblokken of kasten gemonteerd. Ondersteuningsliggers worden gebruikt om gecombineerde ladeblokken, kasten en legborden te ondersteunen.

Tas-/koffersteun

Met de Modul-System koffersteun zet u machine- en gereedschapstassen/-koffers stand vast tussen de zijstukken of vóór de wielkast om te verhinderen dat de tassen/koffers opzij glijden. De tas-/koffersteun wordt direct in de T-rails van het systeem gemonteerd en kan vervolgens via de groef in de gewenste stand worden geschoven.

Sjoroog, T-rails

Sjoroog met snelkoppeling voor vastzetten in de T-rails. Geen extra rail nodig voor vastzetten van de lading. Breeksterkte: 1800 kP.

Legbordconsole

Verstelbare console voor legborden van 216 mm diep. De console wordt aangepast aan de hoek van de autowand en met een popnagel in de gewenste positie vastgezet. De console wordt gebruikt op punten waar geen opzetstukken of opzetplaten kunnen worden gebruikt.

Legbordsteun

Legbordsteunen worden gebruikt ter ondersteuning van hoeklegborden of als extra steun voor brede of zwaar belaste legborden. De hoeksteunen op de legbordsteun zijn variabel en kunnen in hoogte worden afgesteld.



Artikelnr	Breedte (mm)	Diepte (mm)	Hoogte (mm)	Gewicht (kg)
-----------	--------------	-------------	-------------	--------------

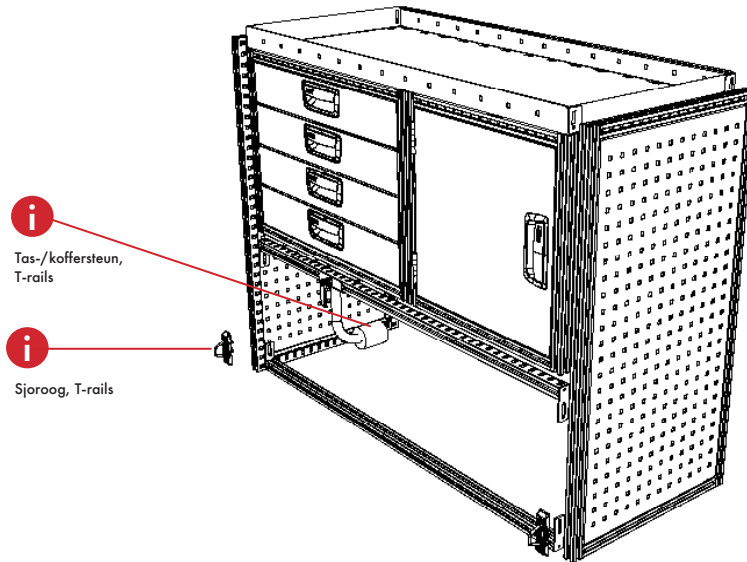

i
Tas-/koffersteun,
T-rails

i
Sjorrog, T-rails

Schuifbescherming/ondersteuningsligger

Artikelnr	Breedte (mm)	Diepte (mm)	Hoogte (mm)	Gewicht (kg)
08520-03	648	27	77	0,8
08525-03	810	27	77	1,0
08530-03	972	27	77	1,1
08535-03	1134	27	77	1,3
08540-03	1296	27	77	1,5
08545-03	1458	27	77	1,6
08550-03	1620	27	77	1,8

Zo nodig gemakkelijk in te korten om passend te maken.

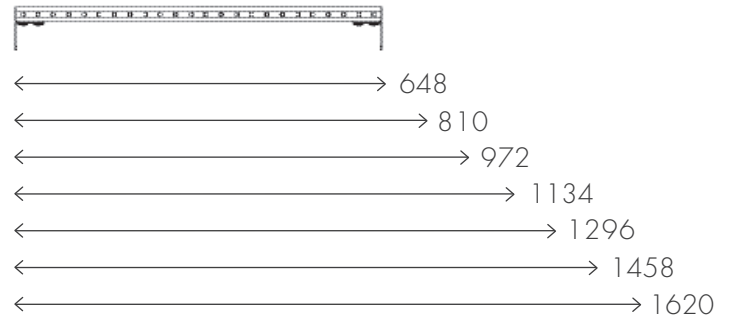

Legbordconsole

Artikelnr	Breedte (mm)	Diepte (mm)	Hoogte (mm)	Gewicht (kg)
08600-03	65	216	94	0,3
08601-03	65	324	94	0,4

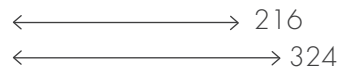

Legbordsteun

Artikelnr	Breedte (mm)	Diepte (mm)	Hoogte (mm)	Gewicht (kg)
08602-03	27	127	810	1,2
08603-03	27	127	918	1,4
08604-03	27	127	1026	1,6

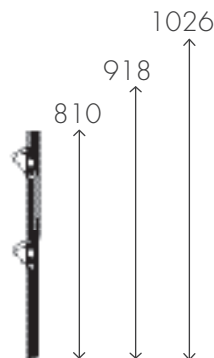

ACCESSOIRES



50250-03
Tas-/koffersteun
Gemonteerd in T-rails



50025-03
Sjorrog, T-rails





Modul-Cogo®

In een handomdraai te monteren! Eén van de basisideeën achter Modul-Cogo® is een eenvoudige montage. U monteert eerst een console die is afgestemd op het model voertuig. Hierna wordt de inrichting op de console geschroefd en kiest u de gewenste accessoires. Met Modul-Cogo® wordt de laadruimte van uw voertuig optimaal benut en blijft het vloeroppervlak vrij voor andere lading.

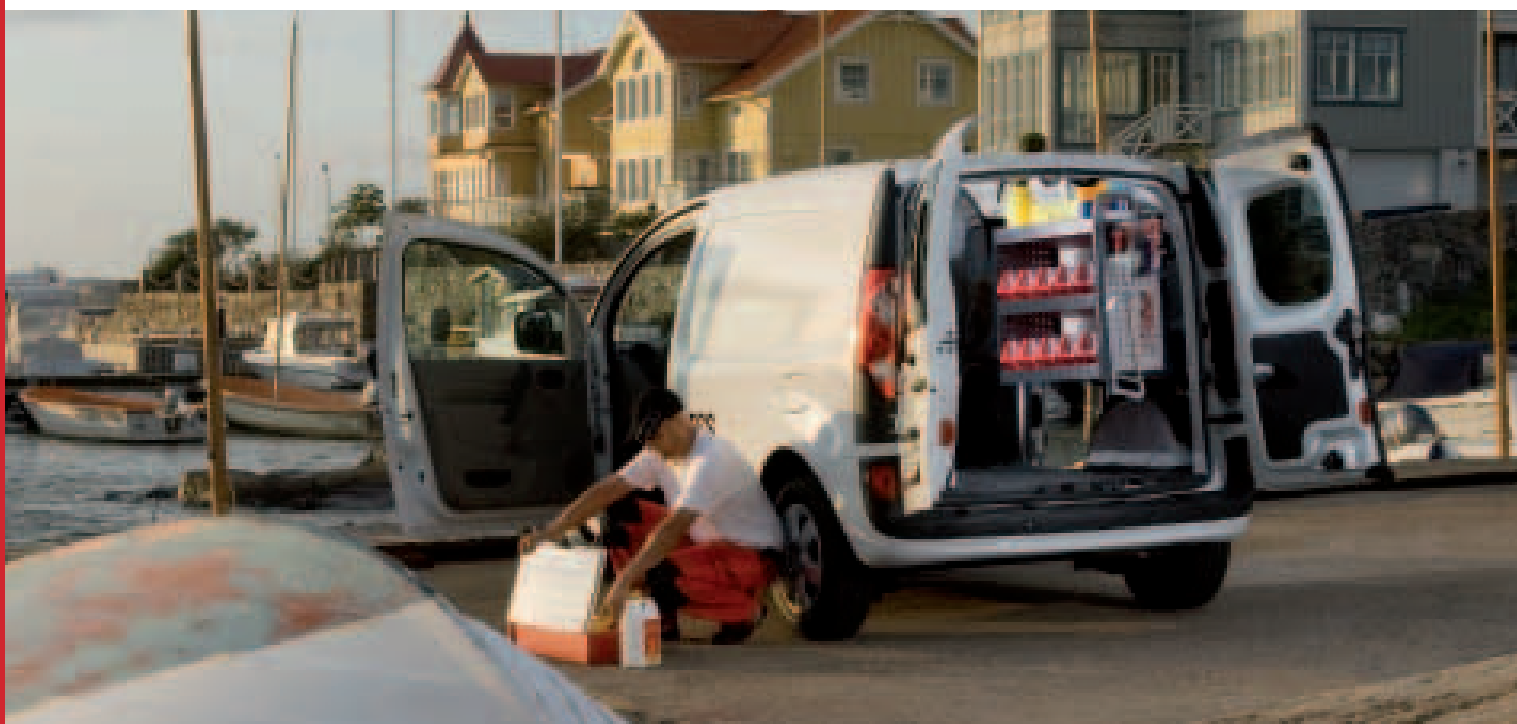
Modul-Cogo® sets

De inrichtingen zijn voorgemonteerd en leverbaar in een aantal varianten, waarin legborden en ladeblokken zijn gecombineerd om aan de behoeften van de meeste branches tegemoet te komen. De voorgemonteerde Modul-Cogo®-inrichtingen zijn verkrijgbaar in de modulelengtes 2,5 en 3,5. Dit is afhankelijk van het gegeven of het voertuig zijdeuren heeft of niet. Om Modul-Cogo® te monteren, moet de voor het voertuigmodel ontworpen console worden gebruikt. De inrichting wordt in een handomdraai met 4 schroeven aan de console bevestigd en is aan de achterkant, tussen de legborden, voorzien van beschermplaten om te voorkomen dat de apparatuur de zijanten van het voertuig beschadigt. Als het voertuig binnenbekleding heeft, moet deze voorafgaand aan de montage worden verwijderd.





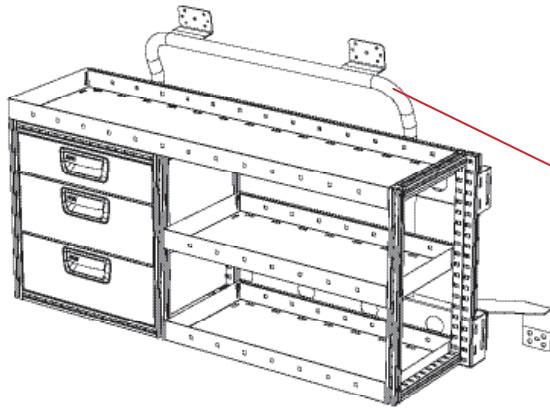

				
Artikelnr	Breedte (mm)	Diepte (mm)	Hoogte (mm)	Gewicht (kg)

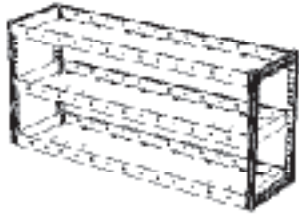

Modul-Cogo® console



Modul-Cogo® set 4

				
18004-03	1188	324	540	14,8





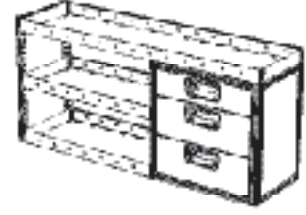

Modul-Cogo® set 5

				
18005-03	1161	324	540	23,9





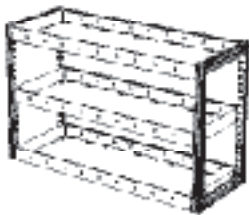

Modul-Cogo® set 6

				
18006-03	1161	324	540	23,9





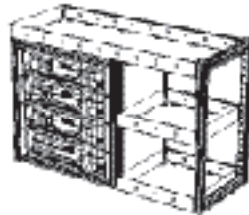

Modul-Cogo® set 7

				
18007-03	864	324	540	11,8





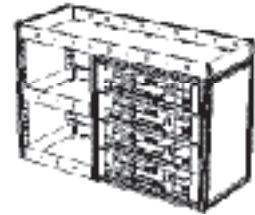

Modul-Cogo® set 8

				
18008-03	837	324	540	22,3



Modul-Cogo® set 9

				
18009-03	837	324	540	22,3

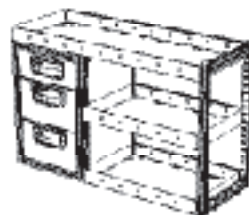



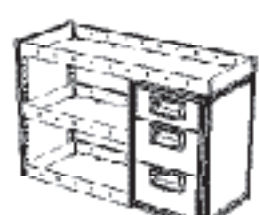

Modul-Cogo® set 10

				
18010-03	837	324	540	19,4



Modul-Cogo® set 11

				
18011-03	837	324	540	19,4

ACCESSOIRES

10480-03

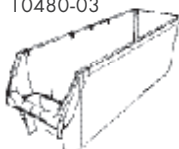

Modul-Box, legbord met diepte 324 mm

10482-03



Verdeelschot, Modul-Box

10483-03



Venster, Modul-Box

50242-03

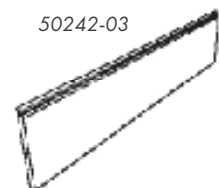

Verdeelschot, legbord, diepte 324 mm

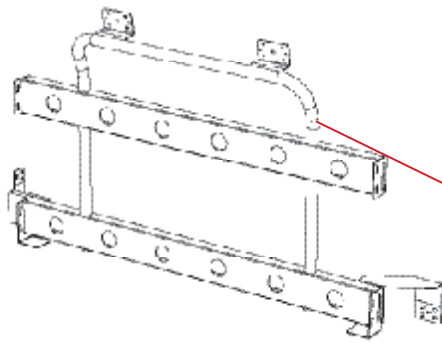

Modul-Cogo® console

Renault Kangoo Express (2008-)

Console, linkerkant zonder schuifdeur.
Bijbehorende Modul-Cogo®-set: 5, 4

18030-03	1405	203	758	10,3	

Console, rechterkant zonder schuifdeur.
Bijbehorende Modul-Cogo®-set: 4, 6

18031-03	1405	203	758	10,3	

Console, linkerkant met schuifdeur.
Bijbehorende Modul-Cogo®-set: 7, 8, 10

18032-03	950	192	758	8,1	

Console, rechterkant met schuifdeur.
Bijbehorende Modul-Cogo®-set: 7, 9, 11

18033-03	950	192	758	8,1	

Peugeot Partner Citroën Berlingo (2008-)

Console, linkerkant zonder schuifdeur.
Bijbehorende Modul-Cogo®-set: 5, 4

18034-03	1198	272	767	9,9	

Console, rechterkant zonder schuifdeur.
Bijbehorende Modul-Cogo®-set: 4, 6

18035-03	1198	272	767	9,9	

Console, linkerkant met schuifdeur.
Bijbehorende Modul-Cogo®-set: 7, 8, 10

18036-03	874	206	739	7,9	

Console, rechterkant met schuifdeur.
Bijbehorende Modul-Cogo®-set: 7, 9, 11

18037-03	874	206	739	7,9	

Volkswagen Caddy (2004-)

Console, linkerkant zonder schuifdeur.
Bijbehorende Modul-Cogo®-set: 5, 4

18046-03	1150	231	696	8,7	

Console, rechterkant zonder schuifdeur.
Bijbehorende Modul-Cogo®-set: 4, 6

18047-03	1150	231	721	9,1	

Console, linkerkant met schuifdeur.
Bijbehorende Modul-Cogo®-set: 7, 8, 10

18048-03	988	168	858	8,1	

Console, rechterkant met schuifdeur.
Bijbehorende Modul-Cogo®-set: 7, 9, 11

18049-03	988	168	858	8,5	



Modul-accessoires

De Modul-System accessoires zijn unieke en innovatieve producten die speciaal zijn ontwikkeld voor gebruik in inrichtingen van Modul-System. Door uw inrichting aan te vullen met Modul-accessoires vergroot u de functionaliteit van het systeem en creëert u een effectieve werkplek die is afgestemd op uw unieke behoeften.

Mobil-koffer

De Mobil-koffer is een zeer handige, transportabele gereedschapsbak met een aantrekkelijk design en doordachte modulaire inzetbakken. Het koffer draagt eenvoudig, is handig in gebruik en zeer slagvast door de rubberen hoeken en handgreep. De Mobil-koffer is geschikt voor 1,5 en 2 module-breedtes en kan onder het rijden in een Mobil-koffer ladeblok worden gezet voor een optimale veiligheid. Bestand tegen de meeste oliën, zuren en chemicaliën. De koffers zijn gemaakt van slagvast materiaal. Kleur: Helderrood

Inzetbakken, Mobil-koffer

Met inzetbakken voor de Mobil-koffer kunt u de Mobil-koffer voor 1,5 en 2 modulebreedtes opdelen in meerdere secties voor een betere organisatie van kleinere artikelen, zoals bijvoorbeeld sleutels en elektronische apparatuur. In de Mobil-koffer passen maximaal 25 (1,5 module) resp. 40 (2 module) inzetbakken. De inzetbakken worden geleverd in sets van 20.

Modul-Boxen

De Modul-Boxen zijn bedoeld voor legborden van 216, 324 resp. 486 mm diep. Met twee boxen naast elkaar wordt de modulebreedte optimaal benut. De boxen zijn gemaakt van een slagvast materiaal en zijn goed vormvast. De handgreep aan de voorkant geeft een betere ergonomie en zorgt voor meer gebruiksvriendelijkheid. Voor een optimaal gebruik van de boxen kunnen max. 3 verdeelschotten worden gebruikt plus een venster. Bestand tegen de meeste oliën, zuren en chemicaliën. Kleur: Helderrood

Verdeelschot, Modul-Box

De verdeelschotten zijn bedoeld voor 216, 324 en 486 mm diepe Modul-Boxen. Van slagvast materiaal Bestand tegen de meeste oliën, zuren en chemicaliën. Kleur: Helderrood Per stuk geleverd.

Venster, Modul-Box

De Modul-Box kan van een venster worden voorzien voor een betere zicht op de inhoud en een effectiever gebruik. Gemaakt van transparant PC-kunststof. Bestand tegen de meeste oliën, zuren en chemicaliën. Per stuk geleverd.

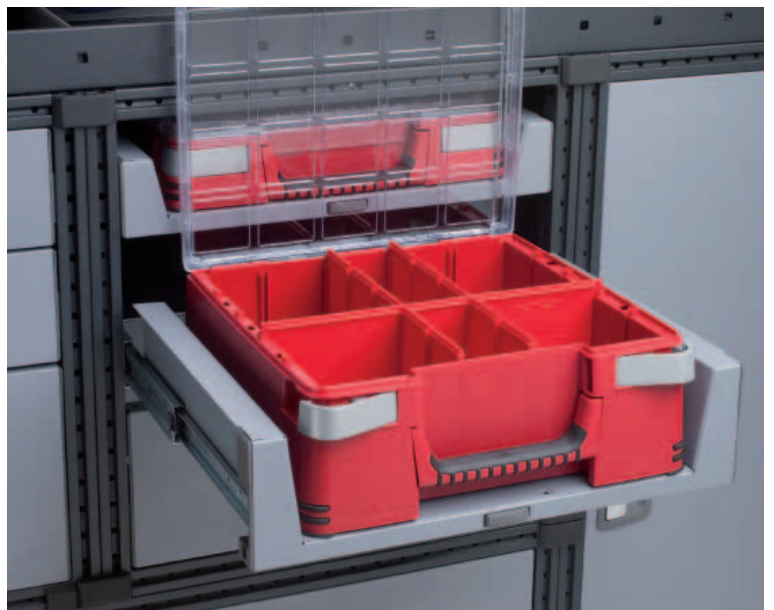

Artikelnr	Breedte (mm)	Diepte (mm)	Hoogte (mm)	Gewicht (kg)
-----------	--------------	-------------	-------------	--------------



Mobil-koffer laag, 1,5 module, 12-vaks

10566	343	326	79	1,2

* Passend voor 50230-03

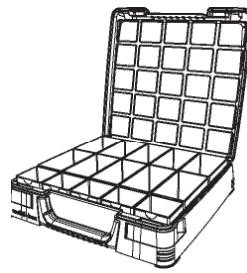

Mobil-koffer laag, 1,5 module, 15-vaks

10562	343	326	79	1,2

* Passend voor 50230-03

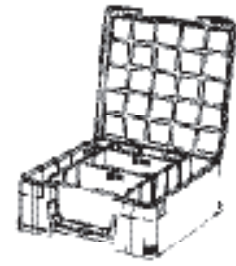

Mobil-koffer middelhoog, 1,5 module

10563	343	326	132	1,6

* Verplaatsbaar verdeelschot



Mobil-koffer laag, 2 module, 18-vaks

10564	539	326	79	1,6

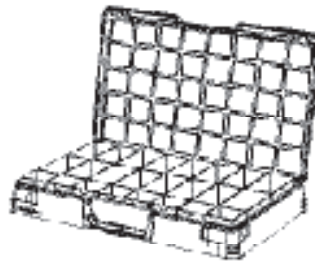

Mobil-koffer laag, 2 module, 24-vaks

10567	539	326	79	1,6

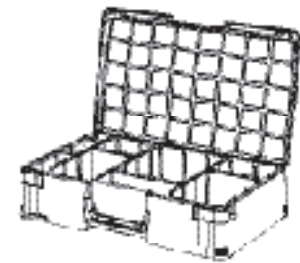

Mobil-koffer middelhoog, 2 module

10565	539	236	132	2,0

* Verplaatsbaar verdeelschot



Modul-Box
Diepte: 216 mm

10479-03	162	225	170	0,4

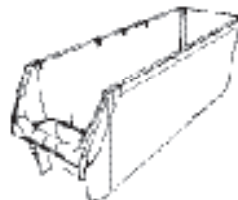

Modul-Box
Diepte: 324 mm

10480-03	162	333	170	0,5

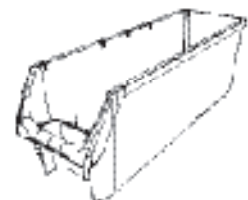

Modul-Box
Diepte: 486 mm

10481-03	162	495	170	0,7



Verdeelschot, Modul-Box

10482-03	154	6	162	0,06



Venster, Modul-Box

10483-03	154	35	84,5	0,05

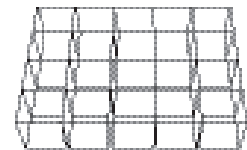

20 x inzetbakken, Mobil-koffer
10562 en 10566

10568	60	55	67	0,4

Ladeblok en legbord

Inzetbak, 162 resp. 324 mm

Inzetbak voor een efficiënte opslag in de lade. Leverbaar in dieptes van 324 resp. 486 mm en in 2 hoogtes voor een optimaal gebruik van lage en middelhoge laden. Inclusief verdeelschotten in de lengte- en breedterichting voor de inzetbak om een vakindeling naar keuze te kunnen maken. Let op: Combineer voor een optimaal gebruik van een bredere lade de inzetbakken van 324 en 162 mm breed. Bijv.: gebruik voor een lade van 486 mm breed 1 inzetbak van 324 mm breed + 1 inzetbak van 162 mm breed.

TIP:

Gebruik de gids op pagina 41 om snel de artikelnummers te vinden die u nodig hebt.

Diepte verdeelschot, lade

Met een verdeelschot deelt u een lade eenvoudig in kleine vakken op. Het verdeelschot is eenvoudig te verplaatsen. Materiaal: aluminium. Per stuk geleverd, incl. twee beugels.

Schuimplastic inlegvellen, laden

Geluids- en schokdempende schuimplastic inlegvellen voor laden met kwetsbaar gereedschap, reserveonderdelen enz. Leverbaar in 324 resp. 486 mm diep. Dikte: 5 mm. Per stuk geleverd.

Orderhouder, lade en legbord

Een houder met vak voor A4-ordner. 50011-03 is bedoeld voor direct gebruik op een 324 mm diep ladeblok en 50012-03 is bedoeld voor een 324 mm diep legbord.



Artikelnr	Breedte (mm)	Diepte (mm)	Hoogte (mm)	Gewicht (kg)
-----------	--------------	-------------	-------------	--------------

Overzicht inzetbakken voor laden

Lade met hoogte: 108 mm

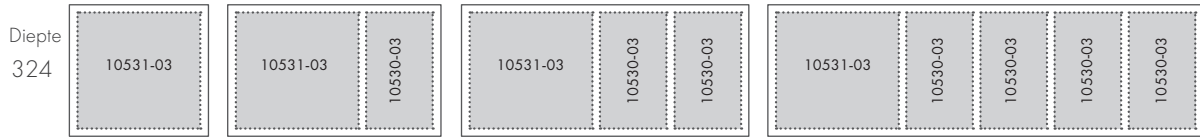

Breedte: 324 486 648 972



Breedte: 324 486 648 972

Lade met hoogte: 162 mm



Breedte: 324 486 648 972



Breedte: 324 486 648 972

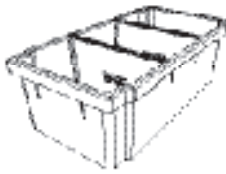

Inzetbakken
Hoogte: 108 mm

Artikelnr	Breedte (mm)	Diepte (mm)	Hoogte (mm)	Gewicht (kg)
10530-03	162	324	108	0,27
10531-03	324	324	108	0,4
10532-03	162	486	108	0,3
10533-03	324	486	108	0,6

Inzetbakken
Hoogte: 162 mm

Artikelnr	Breedte (mm)	Diepte (mm)	Hoogte (mm)	Gewicht (kg)
10534-03	162	324	162	0,3
10535-03	324	324	162	0,5
10536-03	162	486	162	0,5
10537-03	324	486	162	0,8

Diepte verdeelschot, lade

Artikelnr	Breedte (mm)	Diepte (mm)	Hoogte (mm)	Gewicht (kg)
50231-03	3,5	324	65	0,2
50232-03	3,5	486	65	0,3

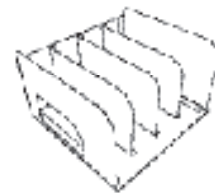
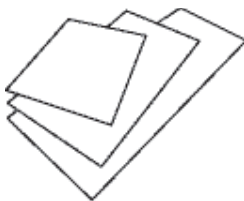

Schuimplastic inlegvellen, laden

Artikelnr	Breedte (mm)	Diepte (mm)	Hoogte (mm)	Gewicht (kg)
50000-03	324	324	5	0,01
50001-03	324	486	5	0,02
50002-03	486	324	5	0,02
50003-03	486	486	5	0,03
50004-03	648	324	5	0,03
50005-03	648	486	5	0,04
50006-03	972	324	5	0,04
50007-03	972	486	5	0,07

Ordnerhouder, ladeblok

Artikelnr	Breedte (mm)	Diepte (mm)	Hoogte (mm)	Gewicht (kg)
50011-03	486	324	183	2,1

Ordnerhouder, legbord

Artikelnr	Breedte (mm)	Diepte (mm)	Hoogte (mm)	Gewicht (kg)
50012-03	318	300	183	1,4

Ladeblok en legbord

Rubberen matten

Geribbelde, rubberen matten op maat voor alle legborden.

Rubberen matten, rol (10 m)

Sterke, geribbelde rubberen mat die op de rol (lengte 10 meter) wordt geleverd om op maat te worden gesneden.

Verdeelschot, legborden met neerklapbaar front

Met het legbordverdeelschot worden legborden met een neerklapbaar front eenvoudig in kleine vakken opgedeeld. Het legbordverdeelschot wordt gepopnageld. Materiaal: aluminium.

Verdeelschot, standaard legbord

Met het legbordverdeelschot worden legborden eenvoudig in kleine vakken opgedeeld. Het legbordverdeelschot is eenvoudig te verplaatsen en dankzij de vorm goed bestand tegen belasting. Materiaal: massief aluminium. Per stuk geleverd, incl. twee beugels.

T-rails

Instaphandgreep

Handgreep die horizontaal of verticaal in de T-rails van het profiel wordt gemonteerd. Via de T-rails kan de handgreep vervolgens in de gewenste positie worden geschoven. Door de handgreep bij zij- en/of achterdeur op de korte kanten van het systeem te plaatsen, wordt het in- en uitstappen in en uit het voertuig vereenvoudigd.

Tas-/koffersteun

Met de Modul-System koffersteun zet u machine- en gereedschapstassen/-koffers stand vast tussen de zijstukken en vóór de wielkast om te verhinderen dat de tassen/koffers opzij glijden. De tas-/koffersteun wordt direct in de T-rails van het systeem gemonteerd en kan vervolgens via de groef in de gewenste stand worden geschoven.

Moduleslot

Opliggend slot dat door plaatsing in de T-rails 3 laden of één kastdeur in één keer vergrendelt. Kan naar eigen inzicht in het systeem worden geplaatst. Kan ook worden gebruikt om legborden voor de Mobil-koffer te vergrendelen. Bij voorwaarts gerichte ladeblokken vangt het slot bij hard afremmen ook een deel van de krachten op.

Sjoroog, T-rails

Sjoroog met snelkoppeling voor direct vastzetten in de T-rails. Geen extra rail nodig voor vastzetten van de lading. Breeksterkte: 1800 kP.

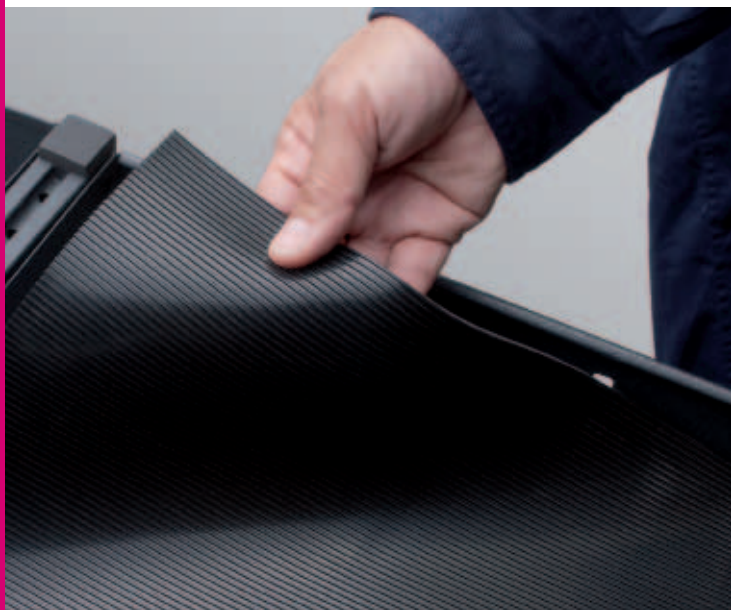

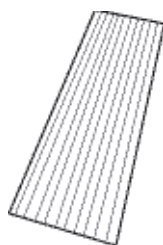

Rubberen mat, legbord
Diepte: 216 mm

Artikelnr	Breedte (mm)	Diepte (mm)	Hoogte (mm)	Gewicht (kg)
15220-03	648	216	3	0,3
15225-03	810	216	3	0,4
15230-03	972	216	3	0,5
15235-03	1134	216	3	0,5
15240-03	1296	216	3	0,6
15245-03	1458	216	3	0,7
15250-03	1620	216	3	0,8
15255-03	1944	216	3	0,9

Rubberen mat, legbord
Diepte: 324 mm

Artikelnr	Breedte (mm)	Diepte (mm)	Hoogte (mm)	Gewicht (kg)
15310-03	324	324	3	0,2
15315-03	486	324	3	0,3
15320-03	648	324	3	0,4
15325-03	810	324	3	0,5
15330-03	972	324	3	0,7
15335-03	1134	324	3	0,8
15340-03	1296	324	3	0,9
15345-03	1458	324	3	1,0
15350-03	1620	324	3	1,2
15355-03	1944	324	3	1,4

Artikelnr	Breedte (mm)	Diepte (mm)	Hoogte (mm)	Gewicht (kg)

Rubberen mat, legbord
Diepte: 486 mm

Artikelnr	Breedte (mm)	Diepte (mm)	Hoogte (mm)	Gewicht (kg)
15410-03	324	486	3	0,3
15415-03	486	486	3	0,5
15420-03	648	486	3	0,7
15425-03	810	486	3	0,9
15430-03	972	486	3	1,0
15435-03	1134	486	3	1,2
15440-03	1296	486	3	1,4
15445-03	1458	486	3	1,6
15450-03	1620	486	3	1,7
15455-03	1944	486	3	2,1

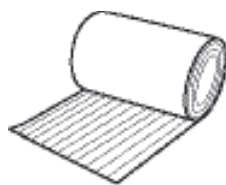

Rubberen matten, rol (10 m)

Artikelnr	Breedte (mm)	Diepte (mm)	Hoogte (mm)	Gewicht (kg)
10331-03	10000	216	3	4,8
10332-03	10000	324	3	7,2
10333-03	10000	486	3	10,9

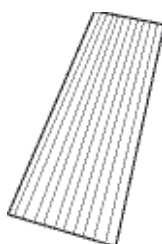

Rubberen mat, variabel legbord

Artikelnr	Breedte (mm)	Diepte (mm)	Hoogte (mm)	Gewicht (kg)
15260-03	3294	216	3	1,6
15360-03	3294	324	3	2,4

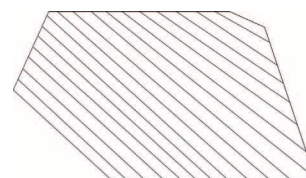

Rubberen mat, hoeklegbord

Artikelnr	Breedte (mm)	Diepte (mm)	Hoogte (mm)	Gewicht (kg)
15361-03	515	324	3	0,7



Verdeelschot, legborden met
neerklapbaar front

Artikelnr	Breedte (mm)	Diepte (mm)	Hoogte (mm)	Gewicht (kg)
50236-03	20	324	108	0.2
50237-03	20	486	108	0.4
50238-03	20	324	216	0.5
50239-03	20	486	216	0.8



Verdeelschot, standaard legbord

Artikelnr	Breedte (mm)	Diepte (mm)	Hoogte (mm)	Gewicht (kg)
50241-03	3,5	216	47	0.09
50242-03	3,5	324	47	0.14
50243-03	3,5	486	47	0.20



Instaphandgreep

Artikelnr	Breedte (mm)	Diepte (mm)	Hoogte (mm)	Gewicht (kg)
50014-03	221	34	121	0,3



Tas-/koffersteun

Artikelnr	Breedte (mm)	Diepte (mm)	Hoogte (mm)	Gewicht (kg)
50250-03	120	138	218	0,4



Moduleslot

Artikelnr	Breedte (mm)	Diepte (mm)	Hoogte (mm)	Gewicht (kg)
50210-03	42	24	330	0,3



Sjorrog, T-rails

Artikelnr	Breedte (mm)	Diepte (mm)	Hoogte (mm)	Gewicht (kg)
50025-03	25	90	22	0,145

Zijkant

Opbergvak, Mobil-koffer

Handig en eenvoudig te plaatsen opbergvak voor een Mobil-koffer. Wordt staand gemonteerd in een 324 mm diepe module en liggend in een 486 mm diepe module.

Draadmand en formulierhouder

Draadmand voor afval of het bewaren van documenten. Inhoud: 15 liter. Enkele of dubbele A4-formulierhouder, bedoeld voor het bewaren van mappen en/of documenten. Beide producten worden eenvoudig op het gereedschapspaneel gemonteerd. Materiaal: gelakt stalen net.

Bankschroefhouder UL, UH en UHX

Onze bankschroefhouders zijn verkrijgbaar in verschillende uitvoeringen en passen in alle modellen auto's. De houders UL, UH en UHX zijn geschikt voor alle bankschroeven en draaischijven. De bankschroefhouders zijn zowel uitgetrokken als ingeschoven voorzien van een automatische veiligheidsvergrendeling. Kies de juiste houderhoogte, zodat de bankschroef altijd de juiste werkhogte heeft. Gebruik voor voertuigen met een lage tildrempel houders met een hoge bevestigingsplaat. Houders met een lage bevestigingsplaat zijn bedoeld voor auto's met een hoge tildrempel (ook geschikt voor montage op de laadvloer).
Maat bevestigingsplaat: (b x l) 180 x 200 mm.

Gasfleshouder, enkel

Houder voor één gasfles. Wordt aan de wand o.i.d. gemonteerd.

Gasfleshouder, dubbel

Houder voor twee gasflessen. Bedoeld voor twee gasflessen met een diameter tot 265 mm of voor een grote en een kleine fles.



Artikelnr	Breedte (mm)	Diepte (mm)	Hoogte (mm)	Gewicht (kg)
-----------	--------------	-------------	-------------	--------------



Opbergvak, Mobil-koffer

Artikelnr	Breedte (mm)	Diepte (mm)	Hoogte (mm)	Gewicht (kg)
50230-03	483	328	96	1.3

* Passend voor 10562 and 10566

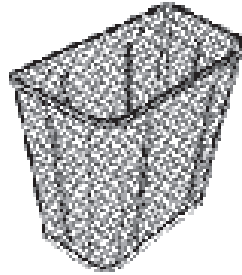

Draadmand

Artikelnr	Breedte (mm)	Diepte (mm)	Hoogte (mm)	Gewicht (kg)
50013-03	161	290	291	3,3

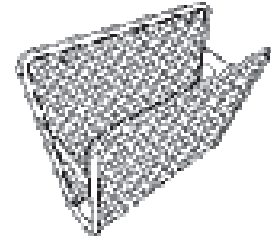

Formulierhouder, enkel en dubbel

Artikelnr	Breedte (mm)	Diepte (mm)	Hoogte (mm)	Gewicht (kg)
50008-03	105	250	195	0,3
50009-03*	120	241	478	0,8

* Formulierhouder, dubbel

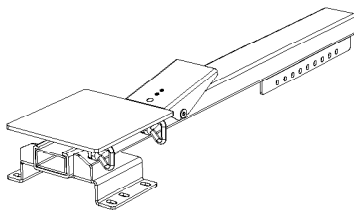

Bankschroefhouder UL

Artikelnr	Breedte (mm)	Diepte (mm)	Hoogte (mm)	Gewicht (kg)
50020-03	180	850	95	11.4

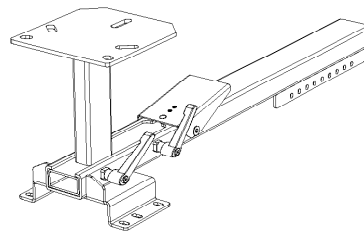

Bankschroefhouder UH

Artikelnr	Breedte (mm)	Diepte (mm)	Hoogte (mm)	Gewicht (kg)
50019-03	180	850	265	12.3

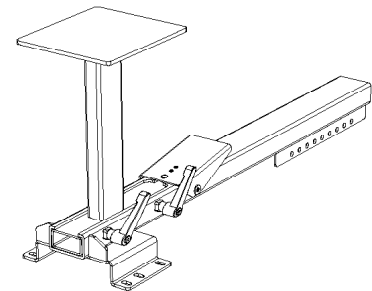

Bankschroefhouder UHX

Artikelnr	Breedte (mm)	Diepte (mm)	Hoogte (mm)	Gewicht (kg)
50021-03	180	850	365	12.6



Gasfleshouder, enkel

Artikelnr	Breedte (mm)	Diepte (mm)	Hoogte (mm)	Gewicht (kg)
50860-03	213	49	70	0.4
50861-03	321	49	70	0.5



Gasfleshouder, dubbel

Artikelnr	Breedte (mm)	Diepte (mm)	Hoogte (mm)	Gewicht (kg)
50862-03	483	49	70	0.9

Montageartikelen

Montageset module (Quick fit)

Set, bestaande uit 6 stuks koppelingsbeslag, voor snel en eenvoudig vastzetten in de T-rails voor- en achterop de frames. De set bevat ook 4 zachte afdekkappen voor koppelingsbeslag dat aan de voorkant wordt gemonteerd.

Universele montagebeugels

Universele beugels voor de wandbevestiging van ladeblokken, legborden, kasten enz. Afgestemd op de meeste montagesituaties. Per stuk geleverd.

Schokbestendige montagebeugel

Gepatenteerde universele beugels voor de wandbevestiging van modules die blootstaan aan extreem hoge krachten. Dankzij de intelligente vormgeving heeft de beugel een schokabsorberend vermogen. Per stuk geleverd.

Montagehoeken en vloerhoekijzers

Montagehoeken en vloerhoekijzers worden gebruikt om ladeblokken e.d. aan de vloer vast te zetten. De montagehoek wordt in een verticale T-rails gemonteerd, terwijl het vloerhoekijzer naar keuze langs een horizontale T-rails kan worden geschoven, wat een flexibele en eenvoudige montage mogelijk maakt. Per stuk geleverd.

Veiligheidsbout

De veiligheidsbout versterkt de gemonteerde inrichting. De bout heeft een grotere kop dan normale bouten en verdeelt de krachten over een groter oppervlak, waardoor de verbinding een hogere belasting aan kan bij een eventuele aanrijding. De veiligheidsbout heeft een TORX-kop om beschadiging van de kop bij het aandraaien van de bout te voorkomen.

Schroevensets

Gesorteerde schroevenset die de meeste montagebehoeften dekt. De inhoud is afgestemd op de grootte van de inrichting. Neem contact op met onze klantenservice voor de keuze van de juiste set.

Verbindingsprofiel

Verbinding te gebruiken voor staande installatie. In het profiel geplaatst om zijstukken te verbinden met zijpoten of met opzetstukken.



SAPI

SAPI (Safety Approved Profile Installation) is een gepatenteerde installatiemethode waarmee de inrichting kan worden gemonteerd zonder dat de vloerconstructie van het voertuig beschadigt. Roestvorming en waardeverlies worden op die manier voorkomen. De inrichting wordt met montageplaten en inslagmoeren op een multiplex vloer van minimaal 12 mm dik gemonteerd. De montageplaat wordt onder de houten vloer gelegd en is bedoeld om de krachten te verdelen en breken van de houten vloer te voorkomen. Op die manier wordt optimale veiligheid geboden.

SAPI-set

Gesorteerde montageset voor een veilige en niet-beschadigende montage van de inrichting in een vloer van minimaal 12 mm dik. De montageset is gedimensioneerd voor verschillende inrichtingsalternatieven en verschillend grote voertuigen.

SAPI-Set MCV

Bedoeld voor één inrichtingselement van 216 mm en twee inrichtingselementen van 324 mm diep.

SAPI-Set, Small

Bedoeld voor twee inrichtingselementen van 216 mm en één inrichtingselement van 324 mm diep.

SAPI-Set Medium en Large

Bedoeld voor één links geplaatst inrichtingselement van 324 mm diep en één rechts geplaatst inrichtingselement van 486 mm diep.

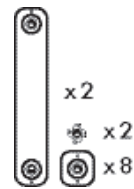

SAPI-Set MCV

13600-03	-	-	-	1,3

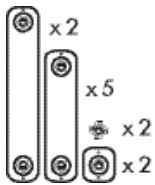

SAPI-Set, Small

13601-03	-	-	-	2,9

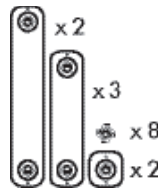

SAPI-Set, Medium

13602-03	-	-	-	2,2

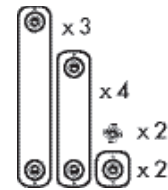

SAPI-Set, Large

13603-03	-	-	-	3,0



Veiligheidsbout 10.9 M6

36681-03*	12			0,80
36682-03*	16			0,90
36683-03*	25			1,10
36685-03**	35			1,30
36686-03**	40			1,40
36687-03*	45			1,70
36697-03*	57			1,70
36698-03*	65			1,90

* 100 stuks

** 200 stuks



Veiligheidsbout 10.9 M8

36689-03*	16			1,50
36690-03*	25			1,70
36692-03*	35			2,00
36693-03*	40			2,10
36694-03*	45			2,30
36696-03*	60			2,70

* 100 stuks



Getande moer M6

36688-03	-	-	-	4,00

* 1.000 stuks

Getande moer M8

36695-03	-	-	-	4,00

* 500 stuks

Verstevigingsclip voor gereedschapspaneel

09880-03	33	22	5	0,2

* 6 stuks

Artikelnr	Breedte (mm)	Diepte (mm)	Hoogte (mm)	Gewicht (kg)
-----------	--------------	-------------	-------------	--------------

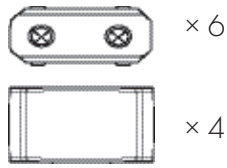

Montageset module (Quick fit)

Artikelnr	Breedte (mm)	Diepte (mm)	Hoogte (mm)	Gewicht (kg)
11494-03	-	-	-	0,20

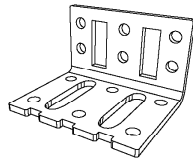

UV-1

Artikelnr	Breedte (mm)	Diepte (mm)	Hoogte (mm)	Gewicht (kg)
09810-03	35	50	41	0,06

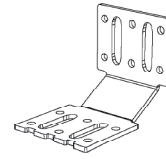

UV-2

Artikelnr	Breedte (mm)	Diepte (mm)	Hoogte (mm)	Gewicht (kg)
09820-03	70	88	41	0,11

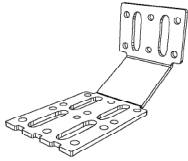

UV-3

Artikelnr	Breedte (mm)	Diepte (mm)	Hoogte (mm)	Gewicht (kg)
09830-03	130	75	41	0,14

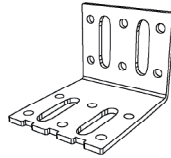

UV-4

Artikelnr	Breedte (mm)	Diepte (mm)	Hoogte (mm)	Gewicht (kg)
09840-03	55	75	41	0,09

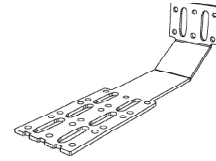

UV-5

Artikelnr	Breedte (mm)	Diepte (mm)	Hoogte (mm)	Gewicht (kg)
09850-03	250	75	41	0,22

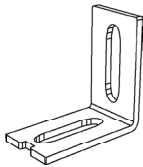

Steinbeugel

Artikelnr	Breedte (mm)	Diepte (mm)	Hoogte (mm)	Gewicht (kg)
09855-03	50	50	27	0,05

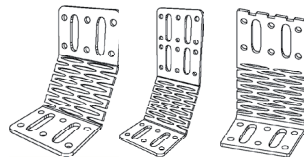

Schokbestendige montagebeugel

Artikelnr	Breedte (mm)	Diepte (mm)	Hoogte (mm)	Gewicht (kg)
09815-03	77	96	62	0,1
09825-03	77	137	62	0,2
09805-03	51	111	62	0,2

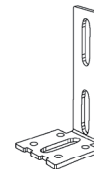

Montagehoek voor vloermontage

Artikelnr	Breedte (mm)	Diepte (mm)	Hoogte (mm)	Gewicht (kg)
09835-03	105	50	46	0,09

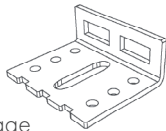

Montagehoek voor vloermontage

Artikelnr	Breedte (mm)	Diepte (mm)	Hoogte (mm)	Gewicht (kg)
09845-03	50	27	41	0,05

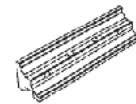

Verbindingsprofiel

Artikelnr	Breedte (mm)	Diepte (mm)	Hoogte (mm)	Gewicht (kg)
09879-03	112	24	24	0,09



QuickFit afdekking T-railsmontage

Artikelnr	Breedte (mm)	Diepte (mm)	Hoogte (mm)	Gewicht (kg)
09875-03	47	20	24	6,8

* 200 stuks



QuickFit afdekking T-railsmontage

Artikelnr	Breedte (mm)	Diepte (mm)	Hoogte (mm)	Gewicht (kg)
09876-03	52	13	27	0,6

* 200 stuks



Schroevenset Micro

Artikelnr	Breedte (mm)	Diepte (mm)	Hoogte (mm)	Gewicht (kg)
11491-03	-	-	-	1,60

Schroevenset Small

Artikelnr	Breedte (mm)	Diepte (mm)	Hoogte (mm)	Gewicht (kg)
11492-03	-	-	-	2,20



T-railsmoeren

Artikelnr	Breedte (mm)	Diepte (mm)	Hoogte (mm)	Gewicht (kg)
09877-03	14	7	8	2,0

* 500 stuks

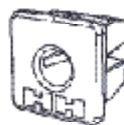

Moeren voor vierkante perforaties

Artikelnr	Breedte (mm)	Diepte (mm)	Hoogte (mm)	Gewicht (kg)
09878-03	12	10	12	0,4

* 500 stuks

Schroevenset Large

Artikelnr	Breedte (mm)	Diepte (mm)	Hoogte (mm)	Gewicht (kg)
11493-03	-	-	-	3,90



Zweden

Modul-System HH AB
Kryptongatan 24
SE-431 53 Mölndal
Tel: +46 31.746 87 00
Fax: +46 31.746 87 25
E-mail: info@modul-system.se

Australië

Geanmak
P.O. Box 4469 Doncaster heights 3109
Victoria
Tel: +61.425.805.736
Fax: +61 3 98 93 89 98

Baltische staten

Melasi Autohooldus OÜ
Artelli 14
10621 Tallinn, Estland
Tel: +372 699 71 19
Fax: +372 699 72 12
E-mail: info@carsmart.eu

België

Modul-System N.V./S.A.
Wayenborgstraat 15
BE- 2800 Mechelen
Tel: +32 15 285 200
Fax: +32 15 285 209
E-mail: info@modul-system.be

Cyprus

J.S. Secure Stores LTD
5, Agiou Efsthathiou Street
7101 Larnaca

Denemarken

Modul-System HH A/S
Stamholmen 111
2650 Hvidovre
Tel: +45 63 13 21 60
Fax: +45 63 13 21 61
E-mail: info@modul-system.dk

Verenigd Koninkrijk

Tevo Limited
Unit 14 - 16
Wooburn Green Industrial Estate
Thomas Road, Wooburn Green
Buckinghamshire HP10 OPE
Tel: +44 1628 528034
Fax: +44 1628 523292
E-mail: sales@tevo.eu.com
Website: www.tevo.eu.com

Finland

Ja-Tools Ja-Elektro Oy
Ilmailunkatu 15
FI-33900 Tampere
Tel: +358 3 2836 600
Fax: +358 3 2655 864
E-mail: jatools@jaoy.com

Frankrijk

Modul-System S.A.
40 Avenue Graham Bell, ZAC Léonard de
Vinci
77600 Bussy Saint Georges
Tel: +33 0 820 202 300
Fax: +33 1 60 17 64 71
E-mail: info@modul-system.fr

Verenigde Arabische Emiraten

Sedana Trading Co.
335 Rashid Al Maktoum St.
P.O. Box 46 861, Abu Dhabi
Verenigde Arabische Emiraten
Tel: +971 2 44 35.112
Fax: +971 2 44 34.104

Griekenland

Vanergo
7, Athinas Str. Melissia
P.C 15127 - Attica, Greece
Tel/Fax: +30 210 222 28 58
E-mail: info@vanergo.gr
Tel: +30 210 222 28 58

Italië

Datacol S.r.l.
c/o Pirola Pennuto Zei
Via Vittor Pisani, 20
20124 Milan
Tel: +39 045 617 38 88
Fax: +39 045 617 38 18

Nederland

Modul-System bv
Rudolf Dieselweg 34
Postbus 55
NL-5900 AB Venlo
Tel: +31 77.396 01 80
Fax: +31 77.396 01 89
E-mail: nl@modul-system.com

Noorwegen

Cargotec Norway AS
Carl Bergersens vei 5
NO-1481 Hagan
Tel: +47 67 06 75 00
Fax: +47 67 06 75 80
E-mail: firmapost.oslo@cargotec.com

Polen

Modul-System
Wyposażanie samochodów Sp. z o.o.
A. Struga 21, PL-02-298 Warsaw
Tel: +48 22 868 0507
Fax: +48 22 868 05 08
E-mail: info@modul-system.pl

Rusland

Company Autopartner
Signal'nyi proezd 5-1
127106 Moscow
Tel: +7 495 956 7152
E-mail: modul@autopartner-n.ru

SAFE Systems

Dmitriya Donskogo bl-d, 13
Moscow, 117216
Tel: +749 57 130 372
Tel: +749 57 130 007
E-mail: fomxx@mail.ru
sales@safe-ta.ru

Zwitserland

Modul-System Schweiz
c/o Manser Handwerkercenter AG
Pündstr. 1
9320 Arbon
Tel: +41 (0)71 440 40 40
Fax: +41 (0)71 440 40 25
E-mail: info@modul-system.ch

Slovenië

ASO d.o.o
Trnoveljska ceta 4a
3000 Celje
Tel: +386 3 42 60 707
Fax: +386 3 42 60 723
E-mail: info@zppanax.sk

Spanje

Erke Equipamiento Para Vehiculos S.A.
Poligono Ibaiondo 3,
ES-20. 120 Hernani, Gipuzkoa
Tel: +34.943.333.332
Fax: +34.943.331.987
E-mail: erke@erke.biz

Zuid-Afrika

Modul-System South Africa
28 Intersite Avenue, Springfield Park
Durban, South Africa
Tel: +27 31 2630 613
Fax: +27 31 2632 118
E-mail: info@modul-system.co.za

Duitsland

Modul-System Fahrzeugeinrichtungen GmbH
Erlenwiese 17, DE-35794 Mengerskirchen
Tel: +49 6476 91 24 0
Fax: +49 6476 91 24 10
E-mail: info@modul-system.de

Modul-System is eveneens vertegenwoordigd in de volgende landen:

Ierland, Japan, Luxemburg, Portugal, Slowakije, Tsjechische Republiek, Hongarije, Oostenrijk



www.modul-system.com





www.modul-system.com