



# MODUL-SYSTEM

## EXTRA LANGE LADEN

VOOR HET ZWARE WERK







# DE OPLOSSING VOOR PICK-UPS, BESTELWAGENS EN PERSONENAUTO'S

We weten dat u als professionele gebruiker hoge eisen stelt aan zowel de veiligheid als de efficiëntie terwijl u aan het werk bent en als integraal onderdeel van uw taak zeer vaak te maken krijgt met noodoproepen. Om tegemoet te komen aan de eisen die uw beroep stelt en met name voor de 'eenzame werker' hebben we onze modulaire inrichting verbeterd met nieuwe, stevige, extra lange laden en slimme accessoires.

Onze inrichting draagt ertoe bij dat uw werkplek altijd opgeruimd en efficiënt is en u tijd bespaart. Ook uw rug wordt ontzien, want u hoeft in onze inrichting niet te ver te reiken naar materiaal dat zich op enige afstand bevindt. Bovendien biedt de inrichting u een veilige werkomgeving.

## Laden met ruimte voor vrijwel alles

De laden kunnen alles bevatten. Ze zijn ontworpen voor een zware, volumineuze lading, variërend van lange buizen tot zware machines, maar u kunt er ook klein en kwetsbaar materiaal in bewaren. De laden hebben een laadcapaciteit van 80 kg en een diepte van max. 1,5 m. De laden kunnen naar eigen inzicht worden gecombineerd en perfect worden afgestemd op uw lading en uw voertuig. Uiteraard zijn de laden ook te combineren met het Modul-System-assortiment.

## Sterk en veilig

De laden zijn gemaakt van hoge-sterktestaal (HSS) en aluminium en worden gecombineerd met kogella-gerrails, zodat ze weinig wegen en toch oersterk zijn. Dit betekent meer veiligheid en helpt om het milieu te ontzien doordat het brandstofverbruik en de kooldioxide-uitstoot lager zijn.

De inrichting is onderworpen aan digitale en fysieke tests om de veiligheid te beproeven. Alle laden hebben standaard een CRP (Crash Restraint Panel), een voorziening om te voorkomen dat zware lading bij een ongeval naar voren valt. Belangrijke voorzieningen zijn ook een kantelbeveiliging, een blokkeermech-anisme en een eindstop om te voorkomen dat de laden dichtschuiven. Dit is cruciaal voor gebruikers die in moeilijke omstandigheden zware lading moeten vastzetten.









# ALLE VOORDELEN

De laden hebben een laadcapaciteit van 80 kg en zijn crashgetest. Ze kunnen worden gecombineerd met andere Modul-System-producten. Hun ontwerp is beschermd en er is patent voor aangevraagd. De unieke, gepatenteerde T-rails maken het gemakkelijker een flexibele inrichting samen te stellen die bij uw voertuig en behoeften past.

## De plaats van de inrichting kiezen: een fluitje van een cent

De inrichting met extra lange laden kan worden geïnstalleerd tussen zijstukken, onder een dubbele vloer of boven een vloer. U bepaalt welke plaats het best aan uw behoeften voldoet.

## Slimme, unieke accessoires

Alle laden kunnen worden aangevuld met slimme accessoires om uw werkplek netjes en materiaal op zijn plaats te houden, zelfs in zware rijomstandigheden. U krijgt een efficiënte, functionele en veilige opslagoplossing.

## Netverdeelschotten en opbergvakken

Netaccessoires worden in de laden aangebracht. Ze dienen om de ruimte in te delen en als opbergvakken voor klein materiaal. Een zonder meer unieke opslagoplossing.

## Laadnet

Losliggend materiaal in de laden kan gaan schuiven door de lade en schade veroorzaken. Houd onder het rijden alles met ons laadnet veilig op zijn plaats.

## Dubbele bergruimte voor groot en klein materiaal

Benut de capaciteit van de lade optimaal door boven op de lade een Modul-Insert te plaatsen. Zo beschikt u over twee opbergvlakken. Groot, zwaar materiaal legt u op de ladebodem en kleiner materiaal legt u op het bovenste vlak.

## Veiligheid eerst

Alle laden kunnen worden uitgerust met een extra blokkeermechanisme om ervoor te zorgen dat de laden tijdens gebruik niet volledig sluiten. Het blokkeren moet met de hand gebeuren.

*Zie pagina 12 voor meer informatie over onze slimme accessoires.*



# 1

## TUSSEN ZIJSTUKKEN

De extra lange laden kunnen direct tussen zijstukken worden geplaatst, dankzij de unieke kogellagerrails en sterke montagebeugels. Met de laden tussen zijstukken beschikt u over extra opslagcapaciteit en een oplossing die te combineren is met ons Modul-System-assortiment.

Beschikbaar met de volgende hoogte, breedte en diepte:

Hoogte:	Breedte:		Diepte:
	324 mm	486 mm	
108 mm	✓	✓	810 mm - 1458 mm
216 mm	✓	✓	
324 mm	✗	✓	

### NB:

Laden met een hoogte van 324 mm zullen vanaf de zomer van 2011 beschikbaar zijn.

Wanneer u laden installeert met een diepte van 972 mm of langer, hebt u verticale steunen nodig voor de kogellagerrails.

Voorbeelden voor pick-ups en bestelwagens:







# 2

## ONDER DUBBELE VLOER

Benut uw opslagruimte zo optimaal mogelijk met dubbele vloeren en creëer extra capaciteit voor overige ladingen. Extra lange ladeblokken en kant-en-klare ladecombinaties bieden een eenvoudige en praktische manier om een professionele oplossing voor opslag te creëren en tegelijk de opslagruimte zo optimaal mogelijk te benutten. Alle ladeblokken kunnen voor extra functionaliteit worden voorzien van gereedschapspanelen.

Ladeblokken om te installeren onder dubbele vloeren zijn beschikbaar met de volgende hoogte, breedte en diepte:

Hoogte:	Breedte:			Diepte:
	324 mm	486 mm	648 mm	
270 mm	✗	✓	✓	810 mm - 1458 mm
378 mm	✗	✓	✓	810 mm - 1246 mm
486 mm	✓	✓	✓	972 mm - 1216 mm

Voorbeelden voor pick-ups en bestelwagens:







# 3

## OP DE VLOER OF BOVEN EEN DUBBELE VLOER

U kunt extra lange ladeblokken met kant-en-klare ladecombinaties combineren met andere Modul-System-producten. De unieke en gepatenteerde T-rails is een interface voor andere onderdelen van het assortiment, zodat u volledig vrij bent om aan uw specifieke behoeften tegemoet te komen. Alle ladeblokken kunnen ten behoeve van extra functionaliteit worden voorzien van gereedschapspanelen.

Ladeblokken om te installeren op de vloer of boven dubbele vloeren zijn beschikbaar met de volgende hoogte, breedte en diepte:

Hoogte:	Breedte:			Diepte:
	324 mm	486 mm	648 mm	
270 mm	✗	✓	✓	810 mm - 1458 mm
378 mm	✗	✓	✓	810 mm - 1246 mm
486 mm	✓	✓	✓	972 mm - 1216 mm

Voorbeelden voor pick-ups en bestelwagens:



# SLIMME ACCESSOIRES

Onze unieke, slimme accessoires zijn speciaal ontworpen voor gebruik in het Modul-System-assortiment. Als u accessoires toevoegt aan uw inrichting, beschikt u over meer flexibiliteit en een volledig aangepaste en efficiënte werkplek.

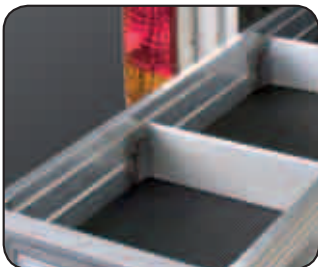

## **Verdeelschotten: ordening**

Aluminium verdeelschotten waarmee u de ruimte in uw laden kunt indelen naar uw opslagbehoefte. Te koop vanaf zomer 2011.



## **Modul-Insert: dubbele opslagcapaciteit**

Benut de capaciteit van de lade optimaal. Met de Modul-Insert beschikt u over twee opbergvlakken. Groot, zwaar materiaal legt u op de ladebodem en kleiner materiaal legt u op het bovenste vlak. Kan worden gecombineerd met overige Modul-System-producten. Te koop vanaf zomer 2011.



## **Laadnet: slim en veilig**

Losliggend materiaal in de laden kan gaan rondschuiven en schade veroorzaken. Houd onder het rijden alles met ons laadnet veilig op zijn plaats.



## **Netverdeelschotten en opbergvakken**

De netaccessoires passen in de laden. Ze dienen om de ruimte in te delen en als opbergvakken voor klein materiaal.



## **Blokkeermechanisme en eindstop**

Alle laden kunnen worden uitgerust met een extra blokkeermechanisme om ervoor te zorgen dat de laden tijdens gebruik niet volledig sluiten. Het blokkeren moet met de hand gebeuren.



**Rubberen mat: functionaliteit**

Geribbelde rubberen mat, beschikbaar op maat voor alle ladegroottes. Zo blijft de bodem van de laden schoon en opgeruimd en blijft materiaal op zijn plaats.



**Modul-Slot: beveiliging**

Vergrendel een kastdeur of alle laden in een module tegelijk. De Modul-Slot wordt in de T-rails bevestigd zodat u de hoogte zelf kunt bepalen.



**Gereedschapshouder: alles netjes op zijn plaats**

Ontworpen voor onze standaardgereedschapspanelen en -wandstrips.



**Handgreep: ergonomisch**

Dankzij de T-rails kan de handgreep in elke gewenste positie worden aangebracht. De handgreep biedt extra steun bij het in- en uitstappen.



**Sjroog: handig en veilig**

Het sjroog is ontworpen voor snel vastmaken in de T-rails. Laadvermogen: 500 kg





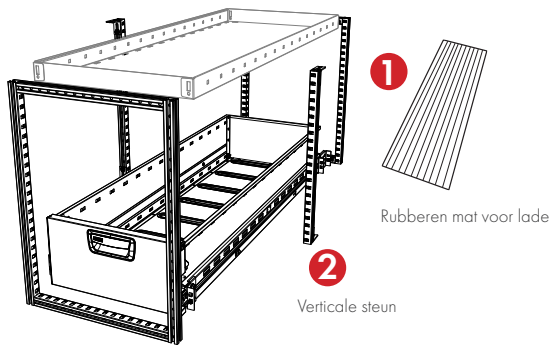

# EXTRA LANGE LADEN

voor zijstukken met een maximumhoogte van 918 mm

Breedte: 324 mm; hoogte: 108 mm

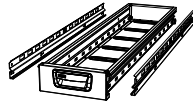

12000-03	324	810	108	5.9	12054-03
12001-03	324	972	108	6.8	12055-03
12002-03	324	1134	108	7.7	12056-03
12003-03	324	1296	108	8.6	12057-03
12004-03	324	1458	108	9.5	12058-03

Breedte: 486 mm; hoogte 108 mm



12010-03	486	810	108	6.7	12059-03
12011-03	486	972	108	7.7	12060-03
12012-03	486	1134	108	8.8	12061-03
12013-03	486	1296	108	9.8	12062-03
12014-03	486	1458	108	9.8	12063-03

Breedte: 324 mm; hoogte 216 mm

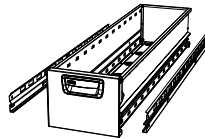

12005-03	324	810	216	7.4	12054-03
12006-03	324	972	216	8.5	12055-03
12007-03	324	1134	216	9.6	12056-03
12008-03	324	1296	216	10.8	12057-03
12009-03	324	1458	216	11.9	12058-03

Breedte: 486 mm; hoogte 216 mm

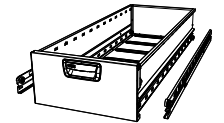

12016-03	486	810	216	8.5	12059-03
12017-03	486	972	216	9.7	12060-03
12018-03	486	1134	216	11	12061-03
12019-03	486	1296	216	12.2	12062-03
12020-03	486	1458	216	13.4	12063-03

## NB:

Bij de lade wordt al het installatiemateriaal geleverd, inclusief de kogelgerrails.

**2**

Voor laden met diepten van 972 mm of meer is een verticale steun nodig, die te bestellen is met de volgende artikelnummers:

08519-03 bij zijstuk van 648 mm hoog  
 08524-03 bij zijstuk van 810 mm hoog  
 08529-03 bij zijstuk van 918 mm hoog

\*Breedte: 486 mm; hoogte 324 mm

12022-03	486	810	324	8.5	12059-03
12023-03	486	972	324	9.7	12060-03
12024-03	486	1134	324	11	12061-03
12025-03	486	1296	324	12.2	12062-03
12026-03	486	1458	324	13.4	12063-03

\* Te koop vanaf zomer 2011.



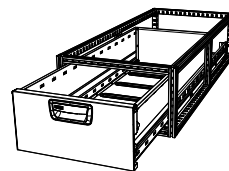

# EXTRA LANGE LADEBLOKKEN

voor installatie op of onder de vloer



Breedte: 486 mm, hoogte: 270 mm



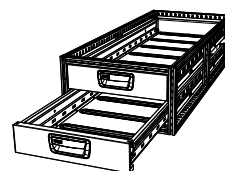

Bestaande uit één lade met een hoogte van 216 mm.

					<b>1</b>	<b>2</b>	<b>3</b>
12130-03	486	810	270	14.1	55425-03	12059-03	12081-03
12131-03	486	972	270	16.5	55430-03	12060-03	12082-03
12132-03	486	1134	270	18.4	55435-03	12061-03	12083-03
12133-03	486	1296	270	20.3	55440-03	12062-03	12084-03
12134-03	486	1458	270	22.2	55445-03	12063-03	12085-03



Breedte: 486 mm, hoogte: 270 mm



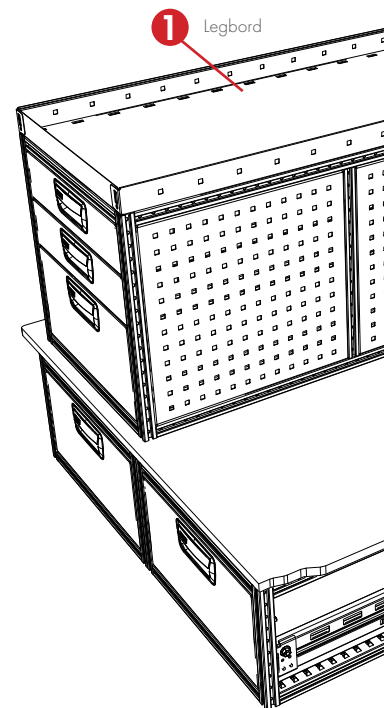

Bestaande uit twee laden met een hoogte van 108 mm.

					<b>1</b>	<b>2</b>	<b>3</b>
12136-03	486	810	270	18.6	55425-03	12059-03	12081-03
12137-03	486	972	270	21.8	55430-03	12060-03	12082-03
12138-03	486	1134	270	24.5	55435-03	12061-03	12083-03
12139-03	486	1296	270	27.2	55440-03	12062-03	12084-03
12140-03	486	1458	270	29.9	55445-03	12063-03	12085-03



\* Breedte: 486 mm, hoogte: 378 mm

Bestaande uit één lade met een hoogte van 324 mm.

					<b>1</b>	<b>2</b>	<b>3</b>
12142-03	486	810	378	14.6	55425-03	12059-03	12087-03
12143-03	486	972	378	17.2	55430-03	12060-03	12088-03
12144-03	486	1134	378	19.1	55435-03	12061-03	12089-03
12145-03	486	1296	378	21.0	55440-03	12062-03	12090-03

\* Te koop vanaf zomer 2011.

**NB:**  
 Maximale belasting van legbordenkast: 200 kg.  
 Houd rekening met de rijeigenschappen van uw voertuig  
 wanneer u het belaaft.

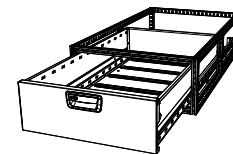

Breedte: 648 mm, hoogte 270 mm.  
 Bestaande uit één lade met een hoogte van 216 mm.



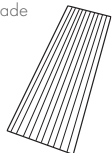

**2** Rubberen mat voor lade

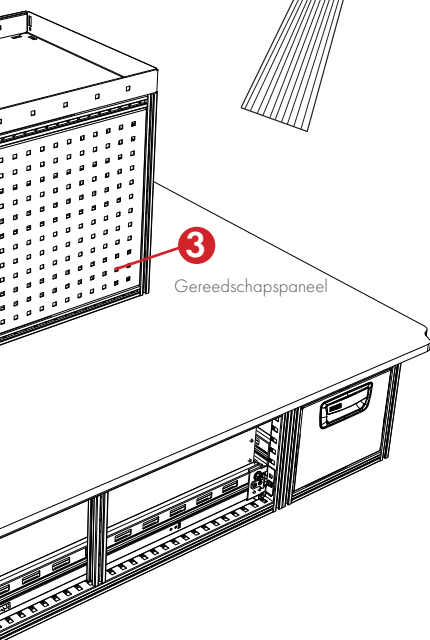

**3**





Gereedschapspaneel

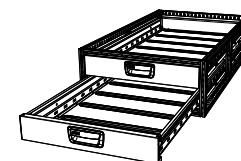





					<b>1</b>	<b>2</b>	<b>3</b>
12148-03	648	810	270	15.9	12044-03	12065-03	12081-03
12149-03	648	972	270	18.4	12045-03	12066-03	12082-03
12150-03	648	1134	270	20.4	12046-03	12067-03	12083-03
12151-03	648	1296	270	22.5	12047-03	12068-03	12084-03
12152-03	648	1458	270	24.5	12048-03	12069-03	12085-03



Breedte: 648 mm, hoogte: 270 mm  
 Bestaande uit twee laden met een hoogte van 108 mm.

					<b>1</b>	<b>2</b>	<b>3</b>
12154-03	648	810	270	20.9	12044-03	12065-03	12081-03
12155-03	648	972	270	24.3	12045-03	12066-03	12082-03
12156-03	648	1134	270	27.2	12046-03	12067-03	12083-03
12157-03	648	1296	270	30.1	12047-03	12068-03	12084-03
12158-03	648	1458	270	33.1	12048-03	12069-03	12085-03

\* Breedte: 648 mm, hoogte: 378 mm  
 Bestaande uit één lade met een hoogte van 324 mm.

					<b>1</b>	<b>2</b>	<b>3</b>
12160-03	648	810	378	16.4	12044-03	12065-03	12087-03
12161-03	648	972	378	19.1	12045-03	12066-03	12088-03
12162-03	648	1134	378	21.1	12046-03	12067-03	12089-03
12163-03	648	1296	378	23.1	12047-03	12068-03	12090-03

\* Te koop vanaf zomer 2011.





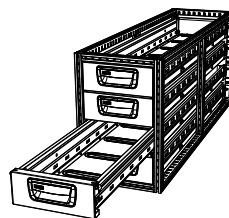

# EXTRA LANGE LADEBLOKKEN

voor installatie op of onder de vloer





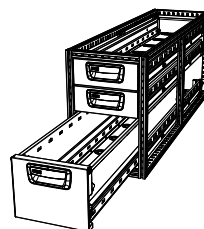

\* Breedte: 324 mm, hoogte: 486 mm  
Bestaande uit vier laden met een hoogte van 108 mm.

					<b>1</b>	<b>2</b>	<b>3</b>
12100-03	324	972	486	33.0	55330-03	12055-03	12078-03
12101-03	324	1134	486	37.3	55335-03	12056-03	12079-03
12102-03	324	1296	486	41.6	55340-03	12057-03	12080-03

\* Langere levertijd. Neem contact met ons op voor informatie.







\* Breedte: 324 mm, hoogte: 486 mm Bestaande uit twee laden: één 108 mm hoog, de andere 216 mm hoog.

					<b>1</b>	<b>2</b>	<b>3</b>
12103-03	324	972	486	28.5	55330-03	12055-03	12078-03
12104-03	324	1134	486	32.0	55335-03	12056-03	12079-03
12105-03	324	1296	486	35.6	55340-03	12057-03	12080-03

\* Langere levertijd. Neem contact met ons op voor informatie.



\* Breedte: 486 mm, hoogte: 486 mm  
Bestaande uit vier laden met een hoogte van 108 mm.

					<b>1</b>	<b>2</b>	<b>3</b>
12106-03	486	972	486	37.6	55430-03	12060-03	12078-03
12107-03	486	1134	486	42.4	55435-03	12061-03	12079-03
12108-03	486	1296	486	47.1	55440-03	12062-03	12080-03

\* Langere levertijd. Neem contact met ons op voor informatie.

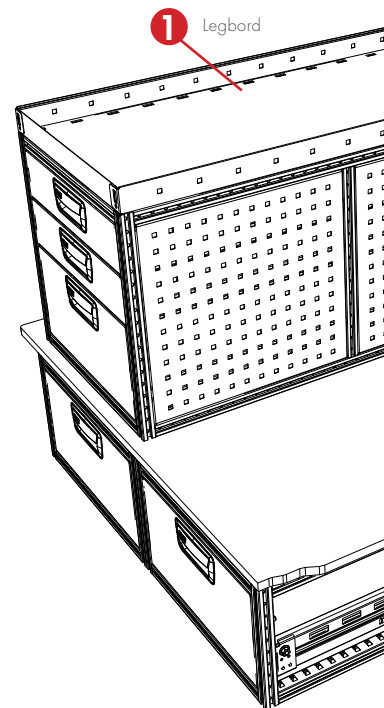

**NB:**  
 Maximale belasting per extra lang ladeblok: 200 kg.  
 Houd rekening met de rijeigenschappen van uw voertuig  
 wanneer u het belaaft.

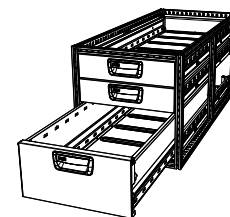

\* Breedte: 486 mm, hoogte: 486 mm  
 Bestaande uit twee laden: één 108 mm hoog, de andere 216 mm hoog.

Rubberen mat voor  
 lade

2

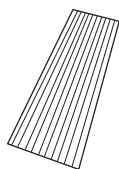

3

Gereedschapspaneel

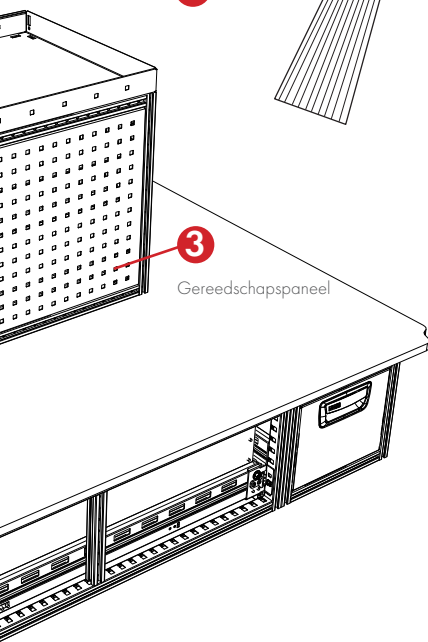

						1	2	3
12109-03		486	972	486	32.3	55430-03	12060-03	12078-03
12110-03		486	1134	486	36.2	55435-03	12061-03	12079-03
12111-03		486	1296	486	40.2	55440-03	12062-03	12080-03

\* Langere levertijd. Neem contact met ons op voor informatie.

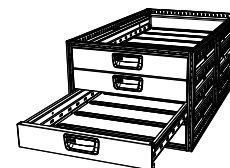

\* Breedte: 648 mm, hoogte: 486 mm  
 Bestaande uit vier laden met een hoogte van 108 mm.

						1	2	3
12112-03		648	972	486	41.9	12045-03	12066-03	12078-03
12113-03		648	1134	486	47.1	12046-03	12067-03	12079-03
12114-03		648	1296	486	52.2	12047-03	12068-03	12080-03

\* Langere levertijd. Neem contact met ons op voor informatie.

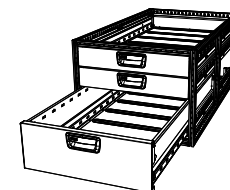

\* Breedte: 648 mm, hoogte: 486 mm  
 Bestaande uit twee laden: één 108 mm hoog, de andere 216 mm hoog.

						1	2	3
12115-03		648	972	486	36.0	12045-03	12066-03	12078-03
12116-03		648	1134	486	40.3	12046-03	12067-03	12079-03
12117-03		648	1296	486	44.5	12047-03	12068-03	12080-03

\* Langere levertijd. Neem contact met ons op voor informatie.



# ACCESSOIRES

voor extra lange laden

Laadnet

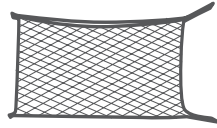

12124-03	486	10	650	0.25
12125-03	648	10	650	0.3

Netverdeelschot / Opbergvak



12121-03	324	15	150	0.07
12122-03	486	15	150	0.1
12123-03	648	15	150	0.14

\* Aluminium verdeelschot

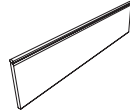

12118-03	324	3.5	65	0.1
12119-03	486	3.5	65	0.2
12120-03	648	3.5	65	0.3

\* Te koop vanaf zomer 2011.

Blokkeermechanisme

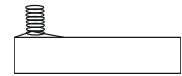

12129-03	76	28	16	0.45

Instaphandgreep



50014-03	221	34	121	0.24

Sjrooog, T-rails

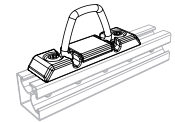

50025-03	90	22	25	0.15

Modul-Slot



50210-03	42	24	330	0.3

Modul-Insert

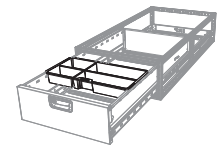

12127-03	486	324	71.5	0.7

\* Te koop vanaf zomer 2011.



# PROFESSIONALS VOOR U

Wij leveren al ruim 40 jaar inrichtingen en u kunt als klant met een gerust hart op onze ervaring bouwen. Hetzelfde geldt voor ons veiligheidsprogramma, waarin wij voor onze crashtest gebruikmaken van de beste veiligheidscentra ter wereld, zoals onder meer het Volvo Cars Safety Centre. Dit resulteert in veiligheidsproducten, zoals onze schokbestendige beugels.

## Kwaliteitsgarantie tot op de kleinste schroef

Onze producten zijn goedgekeurd volgens de Europese TÜV-standaard. Ons ISO 9001-certificaat garandeert de kwaliteit van het complete proces: van ontwikkeling en productie tot levering, verkoop en klantenservice. Hierdoor kunnen wij op de door ons geproduceerde producten maar liefst 36 maanden garantie geven.

Daarnaast hebben wij de kortste levertijden binnen onze branche.

## Modul-System en het milieu

Bij Modul-System proberen wij op allerlei manieren de toon te zetten bij de ontwikkeling van kwaliteitsproducten. Zo waren wij het eerste bedrijf in onze branche dat inrichtingen maakte van hoge-sterktestaal (HSS). HSS is naast een oersterk en veilig materiaal ook zeer licht wat minder kooldioxide-uitstoot en lagere brandstofkosten betekent. En uiteraard zijn we ook ISO 14001 gecertificeerd.



Modul-System wordt in heel Europa vertegenwoordigd door vestigingen in Denemarken, België, Frankrijk, Nederland, Polen, Groot-Brittannië en Duitsland en in vele andere landen buiten Europa. De groep heeft 230 werknemers. De hoofdvestiging bevindt zich in Mölndal bij Gothenburg, Zweden.



[www.modul-system.com](http://www.modul-system.com)







Modul-System BV  
Rudolf Dieselweg 34  
Postbus 55  
NL-5900 AB Venlo  
Tel: +31 77 396 01 80, Fax: +31 77 396 01 89  
nl@modul-system.com, www.modul-system.nl

MoPlan Bedrijfswageninrichting  
Govert van Wijnkade 42  
NL-3144 EG Maassluis  
Tel: +31 10 592 80 38, Fax: +31 10 592 91 13  
info@moplan.nl

